

---

# Obsługa i konserwacja Kamperów

WYMIARY ZEWNĘTRZNE			
Model	Długość (cm)	Szerokość (cm)	Wysokość (cm)
T 590	599	232	285
T 640	649	232	285
T 680	699	232	285
T 690	699	232	285
TE 740	748	232	285
TQ 740	748	232	285
A 595	599	232	314
A 690	699	232	314
A 720	720	232	314

 UWAGA

Podane wymiary są wartościami standardowymi określonymi w procesie homologacji pojazdu. Ze względu na tolerancje produkcyjne wymiary rzeczywiste mogą odbiegać od podanych powyżej danej wartości. Odchylenia do  $\pm 3\%$  wymiarów są prawnie dopuszczalne i możliwe. Fabryczne wyposażenie specjalne (dodatkowe) może mieć wpływ na poszczególne wymiary danego modelu lub układ pojazdu.

 UWAGA

Należy zawsze ściśle przestrzegać wskazówek zawartych w instrukcji od producenta pojazdu bazowego.

 UWAGA

Zaleca się pobranie zaktualizowanej wersji podręcznika marki Renault pod adresem:

<https://www.e-guide.renault.com/portail>



 UWAGA

Nigdy nie używać fotelika dziecięcego zamontowanego na siedzeniu tyłem do kierunku jazdy, jeśli z przodu znajduje się aktywna poduszka powietrzna. Ryzyko śmierci lub poważnych obrażeń ciała dziecka.

 WSKAZÓWKA

W niniejszym podręczniku znajdują się odniesienia do urządzeń i/lub wyposażenia, które mogą być opcjonalne (niemontowane w standardzie) lub nieprzewidziane w niektórych modelach.

 WSKAZÓWKA

Zastosowana w niniejszym podręczniku terminologia oraz specyfikacje dotyczące mas zostały ponownie szczegółowo wyjaśnione na końcu instrukcji w punkcie „Informacje prawne dotyczące deklaracji dotyczących masy”.

 UWAGA

W pojeździe mogą znajdować się magnesy, na przykład do zamykania drzwiczek lub do ustawiania poduszek kanapy. Magnesy mogą wpływać na funkcjonowanie urządzeń, takich jak rozruszniki serca i wszczepione defibrylatory, co wiąże się z poważnym zagrożeniem dla zdrowia. W przypadku posiadania takich urządzeń należy zachować bezpieczną odległość od magnesów. Ostrzeż użytkowników tych urządzeń by nie zbliżali się nadmiernie do magnesów.

<b>1 - Bezpieczeństwo.....5</b>	<b>5 - Okna i wentylatory .....23</b>
1.1 Normy ogólne.....5	5.1 Okna.....23
1.2 Normy przeciwpożarowe.....6	5.2 Szyby przednie kabiny .....23
1.3 W razie pożaru.....6	5.3 Wentylatory .....24
1.4 Normy dotyczące zasilania w energię elektryczną.....6	5.3.1 Okno dachowe Dometic Mini/Midi Heki .....24
1.4.1 Podczas podłączania .....6	5.3.2 MPK 40 X 40.....25
1.4.2 Podczas odłączania .....6	5.3.3 MPK 28 X 28.....25
1.4.3 Dodatkowa kontrola .....6	5.3.4 Polyplastic SkyView (opcja) .....25
1.5 Technicznie dopuszczalna masa maksymalna .....7	5.3.5 Pojazdy z łóżkiem nad częścią jadalnią (opcja) .....26
1.6 Rzeczywiście zważona masa pojazdu i pozostałe potencjalne obciążenie .....7	<b>6 - Instalacja elektryczna .....27</b>
1.7 Technicznie dopuszczalna masa maksymalna wywierana na oś (obciążenie osi).....8	6.1 Wprowadzenie .....27
1.8 Zwiększenie i zmniejszenie dopuszczalnej masy całkowitej.....9	6.2 Skrzynka rozdzielcza 12 V - bezpieczniki..27
1.9 Rozłożenie i zabezpieczenie ładunku .....10	6.3 Panel sterowania .....28
1.10 Garaż tylny i schowki tylne (w zależności od modelu).....11	6.4 Akumulatory .....28
1.11 Tankowanie paliwa.....12	6.4.1 Akumulator silnika.....28
1.12 Wyjmowana drabinka wewnętrzna.....13	6.4.2 Akumulator 12 V .....28
1.13 Schodki wewnętrzne .....13	6.5 Zasilacz - ładowarka akumulatora .....30
1.14 Drzwiczki mebli .....13	6.6 Urządzenie rozruchowo-wspomagające (booster).....31
1.15 Maty termoizolacyjne kabiny.....13	6.7 Pozostałe komponenty.....32
1.16 Wykładzina kabinowa.....13	<b>7 - Lodówka.....33</b>
1.17 Magnesy.....14	7.1 Ostrzeżenia .....33
1.18 Przednia poduszka powietrzna po stronie pasażera a foteliki dla dzieci.....14	7.2 Panel sterowania LED .....33
1.19 Zagłówek.....14	7.3 Ekran dotykowy LCD .....34
<b>2 - Porady .....15</b>	7.4 Ręczny wybór typu zasilania.....34
2.1 Ostrzeżenia .....15	7.5 Tryb automatyczny.....34
2.2 Rozpoczynanie jazdy .....15	<b>8 - Instalacja gazowa .....35</b>
2.3 Jazda.....15	8.1 Opis ogólny .....35
2.4 Postój.....16	8.2 Regulator ciśnienia gazu z czujnikiem zderzeniowy (opcja) .....35
<b>3 - Pasy bezpieczeństwa.....17</b>	8.3 Wymiana butli gazowej .....36
3.1 Obsługa i konserwacja.....17	8.4 Płyta kuchenna i piekarnik.....37
3.1.1 Korzystanie z pasów bezpieczeństwa .....17	<b>9 - Ogrzewanie .....39</b>
3.1.2 Konserwacja i czyszczenie pasów.....18	9.1 Instalacja Truma.....39
3.2 Pojazdy wyposażone w mocowanie ISOFIX do przewożenia dzieci (opcja).....18	9.2 Panel sterowania .....39
3.2.1 T 640, T680, TE 740, TQ 740 .....18	9.3 Zawór spustowy .....40
3.2.2 A 720.....19	9.4 Elektryczne ogrzewanie podłogowe (opcja).....40
3.2.3 T 690, A 690.....19	<b>10 - Instalacja hydrauliczna .....41</b>
3.2.4 Isofix.....20	10.1 Wprowadzenie .....41
<b>4 - Drzwi.....21</b>	10.2 Zbiornik czystej wody.....41
4.1 Kluczyki z wyposażenia .....21	10.3 Zbiornik rekuperacyjny.....42
4.1.1 Pilot zintegrowany z kluczykiem wyłącznika zapłonu .....21	<b>11 - Toaleta .....43</b>
4.2 Drzwi części mieszkalnej .....22	11.1 Toaleta kasetowa Thetford.....43
4.2.1 Blokowanie drzwi od wewnątrz .....22	11.2 Kabina prysznicowa (T 690, A 690) .....44
	11.3 Kabina prysznicowa (T 590) .....45

<b>12 - Wyposażenie wnętrza .....</b>	<b>47</b>	<b>17 - Informacje prawne dotyczące deklaracji dotyczących masy .....</b>	<b>65</b>
12.1 Stolik - typu A.....	47	17.1 Technicznie dopuszczalna masa maksymalna .....	65
12.2 Stolik - typu B.....	47	17.2 Masa pojazdu gotowego do jazdy .....	65
12.3 Stolik - typu C .....	47	17.3 Masa pasażerów .....	65
12.4 Stoły z teleskopowymi nogami (typu A) .....	48	17.4 Wyposażenie opcjonalne i masa rzeczywista.....	65
12.5 Stoły z teleskopowymi nogami (typu B) .....	48	17.5 Masa użyteczna i min. masa użyteczna .....	66
12.6 Łóżka sterowane elektrycznie (opcja).....	48	17.6 Oddziaływania tolerancji masy pojazdu gotowego do jazdy na masę użyteczną.....	67
12.6.1 Łóżko nad częścią jadalnianą .....	48		
12.6.2 Tylne łóżko .....	49		
12.7 Pozostałe komponenty.....	49		
12.7.1 Siatka zabezpieczająca do łóżek na podwyższeniu.....	49		
12.7.2 Fotele kabiny.....	50		
<b>13 - Kanapy .....</b>	<b>51</b>		
13.1 Kanapa wzdłużna.....	51		
13.2 Kanapa w kształcie litery L.....	52		
<b>14 - Nocne ustawienie siedzeń (opcja).....</b>	<b>53</b>		
14.1 T 640, T 680, TE 740, TQ 740 .....	53		
14.2 T 690, A 690.....	54		
14.3 A 720.....	54		
14.4 T590, A595.....	55		
<b>15 - Akcesoria .....</b>	<b>57</b>		
15.1 Bezpieczeństwo .....	57		
<b>16 - Konserwacja .....</b>	<b>59</b>		
16.1 Opony.....	59		
16.1.1 Ostrzeżenia ogólne .....	59		
16.1.2 Ciśnienie w oponach.....	59		
16.2 Czyszczenie .....	60		
16.2.1 Wnętrze.....	60		
16.2.2 Tapicerka.....	60		
16.2.3 Z zewnątrz .....	60		
16.2.4 Zbiorniki.....	60		
16.3 Podłoga .....	61		
16.4 Meble .....	61		
16.5 Reflektory .....	61		
16.6 Nieużytkowanie pojazdu .....	62		
16.6.1 W przypadku ryzyka zamarznięcia .....	62		
16.6.2 Przed długim okresem nieużytkowania pojazdu.....	62		
16.6.3 Po długim okresie nieużytkowania pojazdu.....	62		
16.7 Numer nadwozia marki Renault.....	63		
16.8 Obsługa serwisowa .....	63		
16.8.1 Części zamienne i akcesoria .....	63		

## 1.1 Normy ogólne

- Z kampera można zacząć korzystać dopiero po zapoznaniu się z niniejszym podręcznikiem.
- Należy przestrzegać wszystkich przepisów widocznych na etykietach wewnątrz pojazdu.
- Użytkowanie pojazdu, którego stan nie jest idealny, stanowi zagrożenie dla przewożonych osób i towarów, a także dla samego pojazdu.
- Wewnątrz pojazdu nie wolno przewozić żadnych materiałów, które mogą powodować powstawanie niebezpiecznych oparów.
- Nie zaleca się używania wody z instalacji do celów spożywczych.
- Pokrywe zlewu kuchennego i inne przedmioty, które mogłyby stanowić zagrożenie podczas jazdy, należy przechowywać w miejscach zamkniętych.



UWAGA

Nigdy nie należy pozostawiać dzieci bez nadzoru we wnętrzu pojazdu.



UWAGA

Instalacja gazowa i instalacja elektryczna muszą być serwisowane wyłącznie przez specjalistyczny personel.



UWAGA

Elastyczne przewody gazowe należy okresowo sprawdzać pod kątem zużycia i w razie potrzeby wymieniać je na inne, zatwierdzonego typu. Na przewodach podana jest data ważności lub data produkcji. Jeśli podana jest data produkcji, należy zapoznać się z przepisami obowiązującymi w danym kraju w celu określenia daty ważności. w każdym razie data ważności przewodów może być różna w zależności od kraju.



UWAGA

Z łóżek można korzystać tylko wówczas, jeśli znajdują się na nich materace. Wchodzenie na łóżka bez materacy zagraża konstrukcji samego łóżka i stelaża pod materacem.



UWAGA

Korzystać z łóżek na podwyższeniu tylko do spania; łóżka muszą mieć zainstalowane zabezpieczenie przed wypadnięciem. Należy zachować ostrożność, aby uniknąć ryzyka wypadnięcia, gdy z łóżek piętrowych korzystają dzieci, zwłaszcza te w wieku poniżej 6 lat. Łóżka te nie nadają się do użytku przez dzieci, które pozostają bez nadzoru.



UWAGA

Lodówka, w którą wyposażony jest pojazd, została zaprojektowana specjalnie do przyczep kempingowych, kamperów i pojazdów wodnych. Zalecamy zachowanie najwyższej ostrożności podczas przechowywania łatwo psujących się produktów spożywczych, ponieważ wydajność tego urządzenia nie jest porównywalna z wydajnością lodówki domowej i zależy również od warunków klimatycznych, na które narażony jest pojazd.



UWAGA

W przypadku nowego pojazdu, po przejechaniu 50 km, należy zlecić sprawdzenie prawidłowości dokręcenia śrub kół w specjalistycznym warsztacie.



UWAGA

W przypadku transportu pojazdu innym środkiem transportu (na przykład pociągi, promy, holowniki itp.) pojazd musi być ustawiony tak, aby podróżować przodem do kierunku jazdy.

## 1.2 Normy przeciwpożarowe

- Przy drzwiach głównych należy umieścić gaśnicę proszkową o pojemności co najmniej 1 kg, zatwierdzonego typu, zgodnego z normą EN 3-7 lub podobną gaśnicę, a w pobliżu kuchni - koc gaśniczy. Należy zapoznać się z instrukcją obsługi gaśnicy i lokalnymi przepisami przeciwpożarowymi.



UWAGA

Wewnątrz pojazdu nigdy nie należy włączać żadnego rodzaju piecyków ani używać przenośnych urządzeń do ogrzewania pomieszczeń lub gotowania żywności: istnieje ryzyko pożaru i śmierci w wyniku uduszenia.



UWAGA

Zabrania się przewożenia wewnątrz pojazdu materiałów łatwopalnych (benzyna, nafta, propan, butan, metan itp.). Materiały łatwopalne (drewno, tekstylia, bawełna, wełna, karton itp.) należy przechowywać z dala od kuchenki czy palników. Butle gazowe mogą być przewożone wyłącznie w specjalnej wnęcie na butle gazowe. Zabrania się trzymania otwartego zaworu głównego butli gazowych podczas jazdy i postoju na stacjach benzynowych.



UWAGA

Podczas transportu skuterów i/lub motorowerów bądź podobnych środków transportu zasilanych benzyną, naftą, gazem lub innymi materiałami łatwopalnymi należy upewnić się, że zbiornik wspomnianego pojazdu jest całkowicie pusty.

## 1.3 W razie pożaru

- Ewakuować pasażerów i wezwać straż pożarną.
- Zamknąć zawór butli gazowej i spróbować ugasić płomień (tylko jeśli jest to bezpieczne).

## 1.4 Normy dotyczące zasilania w energię elektryczną

### 1.4.1 Podczas podłączania

- 1) Przed podłączeniem instalacji kampera do sieci elektrycznej należy sprawdzić:
  - czy system zasilania elektrycznego dostępny na polu kempingowym jest odpowiedni dla instalacji elektrycznej i urządzeń elektrycznych kampera pod względem napięcia;
  - czy kabel i złącza są kompatybilne;
  - czy wyłącznik bezpieczeństwa kampera (patrz sekcja „Instalacja elektryczna” w niniejszym podręczniku) znajduje się w położeniu „OFF” (Wył.).



UWAGA

Kabel zasilający musi być całkowicie rozwinięty, aby uniknąć uszkodzeń spowodowanych przegrzaniem.

- 2) Sprawdzić kabel, złącza i połączenia pod kątem ewentualnych uszkodzeń.
- 3) Otworzyć pokrywę zewnętrznego gniazda zasilania i włożyć wtyczkę.
- 4) Podłączyć kabel do gniazdka na polu kempingowym.
- 5) Ustawić wyłącznik bezpieczeństwa kampera w położeniu „ON” (Wł.).
- 6) Sprawdzić działanie wyłącznika bezpieczeństwa kampera, naciskając przycisk testowy, a następnie ponownie ustawić wyłącznik bezpieczeństwa w położeniu „ON” (Wł.).



UWAGA

W razie wątpliwości lub jeśli zasilanie nie działa po podłączeniu albo jeśli występują jakiegokolwiek nieprawidłowości, należy skontaktować się z osobą zarządzającą polem kempingowym.

### 1.4.2 Podczas odłączania

Przekręcić wyłącznik bezpieczeństwa kampera w położenie „OFF” (Wył.) i odłączyć kabel zasilania, najpierw od sieci na polu kempingowym, a następnie od kampera.

### 1.4.3 Dodatkowa kontrola

Instalacja elektryczna kampera powinna być sprawdzana co najmniej raz na trzy lata, a jeśli pojazd jest intensywnie użytkowany, powinien być sprawdzany co roku przez profesjonalnego elektryka, który może sporządzić raport na temat rzeczywistego stanu instalacji.

## 1.5 Technicznie dopuszczalna masa maksymalna

Technicznie dopuszczalna masa maksymalna to wartość ustalona przez producenta, której pojazd nigdy nie może przekroczyć ze względów bezpieczeństwa, nawet gdy jest załadowany (np. 3500 kg). Dane dot. technicznie dopuszczalnej masy maksymalnej wybranego przez Państwa modelu można znaleźć w dokumentacji dopuszczającej oraz na umieszczonej w pojeździe tabliczce fabrycznej producenta, znajdującej się za prawym siedzeniem w kabinie pasażerskiej.

<b>LAIKA CARAVANS</b> a) p.A.	00586 h LAIKA CARAVANS S.p.A. Via Certaldese 41/A I-50026 San Casciano in Val di Pesa (Firenze) Made in Italy AHORN Camp Modulo a
e13*2007/46*1574* b)	
Stage 2	
ZFA250009RMA608 c)	
4400 kg d)	
6400 kg e)	
1- 2100 kg f)	00586 h LAIKA CARAVANS S.p.A. Via Certaldese 41/A I-50026 San Casciano in Val di Pesa (Firenze) Made in Italy AHORN Camp Modulo a
2- 2500 kg g)	

Przykładowa fabryczna tabliczka producenta

- a) Nazwa producenta.
- b) Numer homologacyjny.
- c) Numer podwozia bazowego.
- d) Technicznie dopuszczalna masa maksymalna.
- e) Technicznie dopuszczalna masa maksymalna zespołu pojazdu z przyczepą.
- f) Technicznie dopuszczalna masa maksymalna wywierana na oś przednią.
- g) Technicznie dopuszczalna masa maksymalna wywierana na oś tylną.
- h) Numer nadwozia Ahorn Camp.

 UWAGA
<p>Obowiązkiem kierowcy jest przestrzeganie technicznie dopuszczalnej masy maksymalnej, technicznie dopuszczalnej masy maksymalnej zespołu pojazdu z przyczepą i technicznie dopuszczalnej masy maksymalnej na każdej osi.</p>

 UWAGA
<p>Instalacja akcesoriów zmniejsza pojemność ładunkową.</p>

 UWAGA
<p>Przeciążenie pojazdu i osi może np. doprowadzić do pogorszenia reakcji układu kierowniczego (zmiana charakterystyki jazdy), do przeciążenia opon, a przez to warunkowo do wzrostu ryzyka pęknięcia opony lub wydłużenia drogi hamowania. Stwarza to niebezpieczeństwo utraty kontroli nad pojazdem i stanowi zagrożenie zarówno dla Państwa, jak i dla innych uczestników ruchu drogowego. w razie braku pewności, czy załadowany pojazd zachowuje technicznie dopuszczalną masę całkowitą, istnieje możliwość zważenia/kontroli pojazdu na wagach publicznych lub u niektórych partnerów handlowych.</p>

 WSKAZÓWKA
<p>Jeżeli pojazd podczas praktycznego użytkowania do jazdy przekroczy podaną przez producenta, technicznie dopuszczalną masę całkowitą, należy liczyć się z konsekwencjami prawnymi, np. mandatem lub utratą ubezpieczenia.</p>

## 1.6 Rzeczywiście zważona masa pojazdu i pozostałe potencjalne obciążenie

Aby określić pozostałe potencjalne obciążenie, ważne jest, aby znać rzeczywiście zważoną masę pojazdu.

Dlatego po wyprodukowaniu pojazdu ustalamy w ramach procedury ważenia na końcu linii produkcyjnej po raz pierwszy jego masę rzeczywistą. Obejmuje ona masę pojazdu gotowego do jazdy wraz z całością zamówionego i fabrycznie zamontowanego wyposażenia opcjonalnego.

Na podstawie rzeczywiście zważonej masy pojazdu można obliczyć pozostałe potencjalne obciążenie bagażem lub innymi akcesoriami. Przykład:

Technicznie dopuszczalna masa maksymalna	Rzeczywiście zważona masa pojazdu	Masa pasażerów	Pozostałe potencjalne obciążenie
3500 kg	- 3000 kg	- 225 kg (3 * 75 kg)	= 275 kg

 WSKAZÓWKA
<p>Proszę zwrócić uwagę, że podczas fabrycznej kalkulacji pozostałego potencjalnego obciążenia przyjmuje się dla masy kierowcy (zawartej w rzeczywiście zważonej masie) i masy pasażerów wartość 75 kg na miejsce siedzące. Różnice w masie ciała mogą mieć wpływ na rzeczywiście pozostałe potencjalne obciążenie.</p>

**i** WSKAZÓWKA

Rzeczywista masa pojazdu, ustalona w ramach ważenia fabrycznego, może następnie ulec nieznacznie zmianie ze względu na wpływ czynników atmosferycznych i np. związane z tym wchłanianie lub uwalnianie wilgoci. Każda kolejna zmiana w pojeździe, dokonana w późniejszym terminie, np. poprzez dodatkowy montaż akcesoriów u partnera handlowego lub inne modyfikacje polegające na dobudowie i/lub przebudowie, wpływa na rzeczywiste zważoną masę pojazdu, przekazaną w informacji, a w konsekwencji dodatkowo również na pozostałe potencjalne obciążenie. Obowiązkiem partnera handlowego po odbiorze z fabryki i do momentu dostarczenia, a następnie obowiązkiem Państwa od momentu przekazania przez partnera handlowego, jest niedopuszczenie do przekroczenia technicznie dopuszczalnej masy maksymalnej. w razie braku pewności, czy załadowany pojazd zachowuje technicznie dopuszczalną masę całkowitą, istnieje możliwość zważenia/kontroli pojazdu na wagach publicznych lub u niektórych partnerów handlowych.

**i** WSKAZÓWKA

Informację o rzeczywistej zważonej masie pojazdu, ustalonej w ramach ważenia fabrycznego, oraz o pozostałym w związku z tym, potencjalnym obciążeniu prześlemy Państwu partnerowi handlowemu wraz z wystawieniem faktury. Jest on zobligowany do przekazania Państwu tej informacji. Jeżeli tak się nie stanie, można nawiązać kontakt z partnerem handlowym i zapytać o te dane. Nasze wagi spełniają wszystkie wymogi ustawowe i wymagania norm, a także są regularnie poddawane konserwacji, kontroli i kalibracji. Niemniej jednak ze względów technicznych nie można uniknąć niewielkiej tolerancji. Ponadto masa pojazdu może się nieznacznie zmieniać ze względu na wpływ czynników atmosferycznych i np. związane z tym wchłanianie lub uwalnianie wilgoci. Dlatego rzeczywista masa pojazdu może różnić się o kilka kilogramów od rzeczywistej masy przekazanej w informacji.

## 1.7 Technicznie dopuszczalna masa maksymalna wywierana na oś (obciążenie osi)

Technicznie dopuszczalna masa maksymalna wywierana na oś i/lub grupę osi (zwana dalej obciążeniem osi) oznacza specyficzne dla pojazdu i osi obciążenie, które może zostać przeniesione z kół osi i/lub grupy osi na powierzchnię jezdni. Obciążenie osi to wartość ustalona przez producenta, której pojazd nigdy nie może przekroczyć ze względów bezpieczeństwa, nawet gdy jest załadowany.

Dane dot. obciążenia osi pojazdu można znaleźć w dokumentacji dopuszczającej oraz na umieszczonej na pojeździe tabliczce fabrycznej producenta, znajdującej się za prawym siedzeniem w kabinie pasażerskiej.

<b>LAIKA CARAVANS</b> <b>a</b> p.A.	0058 <b>b</b> Laila Caravans S.p.A. Via Certaldese 41/A I-50026 San Casciano in Val di Pesa (Firenze) Made in Italy <b>AHORN</b> Camp Mod20-a
<b>e13*2007/46*1574*</b> <b>b</b>	
<b>Stage 2</b>	
<b>ZFA250009RMA608</b> <b>c</b>	
<b>4400 kg</b> <b>d</b>	
<b>6400 kg</b> <b>e</b>	
<b>1- 2100 kg</b> <b>f</b>	
<b>2- 2500 kg</b> <b>g</b>	

Przykładowa fabryczna tabliczka producenta

- a) Nazwa producenta.
- b) Numer homologacyjny.
- c) Numer podwozia bazowego.
- d) Technicznie dopuszczalna masa maksymalna.
- e) Technicznie dopuszczalna masa maksymalna zespołu pojazdu z przyczepą.
- f) Technicznie dopuszczalna masa maksymalna wywierana na oś przednią.
- g) Technicznie dopuszczalna masa maksymalna wywierana na oś tylną.
- h) Numer nadwozia Ahorn Camp.

**UWAGA**

W przypadku przekroczenia technicznie dopuszczalnej masy maksymalnej wywieranej na oś może dojść do uszkodzenia pojazdu (np. wskutek pęknięcia osi lub opony) i znaczącego pogorszenia charakterystyki jazdy. Stwarza to niebezpieczeństwo utraty kontroli nad pojazdem i stanowi zagrożenie życia zarówno dla Państwa, jak i dla innych uczestników ruchu drogowego. Dlatego przed podróżą zalecamy zważenie finalnie załadowanego pojazdu wraz ze wszystkimi pasażerami, tak aby zawsze zagwarantowane było zachowanie obciążenia osi oraz technicznie dopuszczalnej masy maksymalnej. Dlatego istnieje możliwość zważenia/kontroli pojazdu na węgach publicznych lub u niektórych partnerów handlowych.

**WSKAZÓWKA**

Proszę pamiętać o tym, że obciążenia osi, które występują na poszczególnych osiach i/lub grupach osi, mogą się od siebie różnić. Dlatego należy dokładnie przeczytać odnośne informacje w dokumentacji dopuszczającej.

**WSKAZÓWKA**

Jeżeli pojazd podczas praktycznego użytkowania do jazdy przekroczy podaną przez producenta, technicznie dopuszczalną masę całkowitą wywieraną na oś, należy liczyć się z konsekwencjami prawnymi, np. mandatem lub utratą ubezpieczenia.

**WSKAZÓWKA**

Możliwe jest, że producent podwozia pojazdu określił minimalne obciążenie dla osi przedniej, aby zapewnić optymalną charakterystykę jazdy. Dlatego należy również zawsze uwzględnić odnośne dane z instrukcji obsługi producenta podwozia.

**WSKAZÓWKA**

Więcej informacji na temat prawidłowego obciążenia można znaleźć w punktach 1.9 „Rozłożenie ładunku i zabezpieczenie ładunku” oraz 1.10 „Garaż tylny i schowki tylne”.

## 1.8 Zwiększenie i zmniejszenie dopuszczalnej masy całkowitej

W przypadku zwiększenia dopuszczalnej masy maksymalnej, najczęściej z powodu zmiany podwozia, dochodzi do zwiększenia technicznie dopuszczalnej masy maksymalnej pojazdu, technicznie dopuszczalnej

masy maksymalnej wywieranej na oś, a skutkiem tego również do zwiększenia pozostałych możliwości obciążenia bagażem, wyposażeniem kempingowym itp.

W przypadku zmniejszenia dopuszczalnej masy maksymalnej - w przeciwieństwie do jej zwiększenia - dochodzi do zmniejszenia technicznie dopuszczalnej masy maksymalnej pojazdu, technicznie dopuszczalnej masy maksymalnej wywieranej na oś, a skutkiem tego również do ograniczenia pozostałych możliwości obciążenia bagażem, wyposażeniem kempingowym itp. Techniczna zmiana podwozia z reguły nie następuje.

**WSKAZÓWKA**

Zwiększanie lub zmniejszanie dopuszczalnej masy maksymalnej z powodu zmiany technicznie dopuszczalnej masy maksymalnej może mieć wpływ na dopuszczalną liczbę miejsc siedzących, na podwozie i obciążenia osi. w przypadku pytań dot. powyższych kwestii można zasięgnąć porady we właściwej stacji kontroli pojazdów.

**WSKAZÓWKA**

Ze zwiększenia lub zmniejszenia dopuszczalnej masy maksymalnej mogą wynikać zmienione wymogi ustawowe, które są pochodną nowej technicznie dopuszczalnej masy maksymalnej pojazdu. w szczególności dotyczy to wymogów ustawowych, wynikających z przepisów ruchu drogowego, rozporządzenia w sprawie warunków technicznych pojazdów oraz zakresu ich niezbędnego wyposażenia, a także z regulacji wynikających z prawa podatkowego i ubezpieczeniowego. Zwiększenie technicznie dopuszczalnej masy maksymalnej do ponad 3500 kg może np. mieć wpływ na kategorię prawa jazdy lub doprowadzić do tego, że mogą zacząć obowiązywać inne ograniczenia prędkości lub zakazy przejazdu i wyprzedzania. Zmianie mogą również ulec wymagania odnośnie płatności myta z powodu nowej technicznie dopuszczalnej masy maksymalnej. Dlatego zalecamy zasięgnięcie informacji o obowiązującym stanie prawnym w odniesieniu do technicznie dopuszczalnej masy maksymalnej pojazdu i skorzystanie z możliwości porady w odpowiednich placówkach. Proszę zwrócić uwagę, że regulacje w kraju stanowiącym cel Państwa podróży oraz w krajach przejazdowych mogą różnić się od regulacji obowiązujących w Państwa kraju rodzimym.

**WSKAZÓWKA**

Więcej informacji dot. pozostałego potencjalnego obciążenia można znaleźć w punkcie 1.6 „Rzeczywiście zważona masa pojazdu i pozostałe potencjalne obciążenie”.

## 1.9 Rozłożenie i zabezpieczenie ładunku

Podczas załadunku pojazdu należy przestrzegać następujących wskazówek, aby zapewnić bezpieczne użytkowanie podczas jazdy:

- Bagaż i pozostałe przedmioty przewożone w pojeździe muszą być równomiernie rozłożone między lewą i prawą stroną pojazdu.
- Ciężkie lub nieporęczne przedmioty powinno się przechowywać możliwie blisko podłoża w przewidzianych do tego celu schowkach oraz w pobliżu osi, jak również zabezpieczyć je przed przesunięciem.
- Lekkie i pozostałe przedmioty można umieścić w szafkach i schowkach.
- Zawsze zwracać uwagę na to, aby drzwi i klapy szafek i schowków były prawidłowo zabezpieczone.
- Do zabezpieczenia przed przesuwaniem stosować tylko odpowiednie systemy mocujące. Przed podróżą jeszcze raz sprawdzić wszystkie mocowania.



UWAGA

Nierównomierne obciążenie negatywnie wpływa na charakterystykę jazdy. w szczególności obciążenie tyłu ładunkiem - z powodu efektu dźwigni - prowadzi do odciążenia osi przedniej, a przez to np. do utraty przyczepności, pogorszenia reakcji układu kierowniczego (zmieniona charakterystyka jazdy), przeciążenia opon i w konsekwencji warunkowo do wzrostu ryzyka pęknięcia opon. Stwarza to niebezpieczeństwo utraty kontroli nad pojazdem i stanowi zagrożenie zarówno dla Państwa, jak i dla innych uczestników ruchu drogowego. Równomierne rozłożenie obciążenia na cały pojazd zapewnia optymalną charakterystykę jazdy podczas podróży.



WSKAZÓWKA

Technicznie dopuszczalna masa maksymalna oraz technicznie dopuszczalna masa maksymalna wywierana na oś nie mogą zostać przekroczone. w szczególności w przypadku umieszczenia ładunku w tylnej części pojazdu lub montażu ciężkich akcesoriów lub akcesoriów, które obciąża się dużymi ciężarami (np. wspornik na motocykl lub rower), należy skontrolować obciążenia osi oraz ich przestrzegać. w razie braku pewności, czy załadowany pojazd zachowuje technicznie dopuszczalną masę całkowitą oraz technicznie dopuszczalną masę całkowitą wywieraną na oś, istnieje możliwość zważenia / kontroli pojazdu na wagach publicznych lub u niektórych partnerów handlowych.

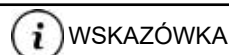

WSKAZÓWKA

W przypadku niektórych modeli producent nadwozia określił maksymalne obciążenie szafek, szuflad, schowków i innych przestrzeni do przechowywania. Umieszczono na nich naklejki z obciążeniem, których należy zawsze przestrzegać. Technicznie dopuszczalna masa maksymalna oraz technicznie dopuszczalna masa maksymalna wywierana na oś nie mogą zostać w żadnym przypadku przekroczone. Dlatego należy zwrócić uwagę na to, że wyznaczone obciążenie maksymalne nie może być wykorzystane w pełnym zakresie, jeżeli spowodowałoby to przekroczenie technicznie dopuszczalnej masy maksymalnej lub technicznie dopuszczalnej masy wywieranej na oś.



UWAGA

Należy ograniczyć obciążenie we wszystkich wiszących półkach (górną szafka) do maks. 5 kg.

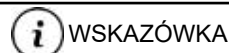

WSKAZÓWKA

Więcej informacji na temat prawidłowego obciążenia można znaleźć w punktach 1.5 „Technicznie dopuszczalna masa maksymalna”, 1.7 „Technicznie dopuszczalna masa maksymalna wywierana na oś (obciążenie osi)” oraz 1.10 „Garaz tylny i schowki tylne”.

## 1.10 Garaż tylny i schowki tylne (w zależności od modelu)

Podczas umieszczania ładunku w tylnym garażu i tylnych schowkach należy przestrzegać następujących wskazówek, aby zapewnić bezpieczne użytkowanie podczas jazdy:

- Również w garażu i schowkach tylnych bagaż i przewożone przedmioty muszą być równomiernie rozłożone zgodnie z punktem 1.9 „Rozłożenie i zabezpieczenie ładunku”.
- Wszelkie przedmioty, które są chowane w garażu i tylnych schowkach, należy odpowiednio zamocować i zabezpieczyć przy pomocy odpowiednich systemów mocujących do istniejących, fabrycznie udostępnionych punktów mocowania.
- Przed jazdą należy upewnić się, że garaż tylny i/lub tylne schowki są prawidłowo zamknięte.



UWAGA

Nierównomierne obciążenie lub przeciążenie negatywnie wpływa na charakterystykę jazdy. w szczególności obciążenie tyłu ładunkiem - z powodu efektu dźwigni - prowadzi do odciążenia osi przedniej, a przez to np. do utraty przyczepności, pogorszenia reakcji układu kierowniczego (zmieniona charakterystyka jazdy), przeciążenia opon i w konsekwencji warunkowo do wzrostu ryzyka pęknięcia opon. Stwarza to niebezpieczeństwo utraty kontroli nad pojazdem i stanowi zagrożenie zarówno dla Państwa, jak i dla innych uczestników ruchu drogowego. Równomierne rozłożenie obciążenia na cały pojazd zapewnia optymalną charakterystykę jazdy podczas podróży. w razie braku pewności, czy załadowany pojazd zachowuje technicznie dopuszczalną masę całkowitą oraz technicznie dopuszczalną masę całkowitą wywieraną na oś, istnieje możliwość zważenia / kontroli pojazdu na wagach publicznych lub u niektórych partnerów handlowych.



UWAGA

W przypadku transportu pojazdów, które są zasilane benzyną, olejem napędowym, gazem lub innym materiałem palnym, należy upewnić się, że zbiornik transportowanego pojazdu jest całkowicie pusty. Ponadto w przypadku transportu rowerów elektrycznych zalecamy wyjęcie akumulatora i jego bezpieczne przechowanie.



UWAGA

Garaż i schowki tylne nie zostały fabrycznie przewidziane jako miejsca do spania lub przebywania osób i zwierząt. Przestrzeń fabrycznie nie posiadają wentylacji. Istnieje niebezpieczeństwo uduszenia z powodu braku tlenu.



UWAGA

Równomiernie rozłożyć obciążenie. Zbyt duże obciążenie skoncentrowane w jednym miejscu może uszkodzić poszycie podłogi.



UWAGA

Maksymalnie dopuszczalne obciążenie garażu i schowków tylnych wynosi 150 kg.



WSKAZÓWKA

Zawsze należy przestrzegać maksymalnie dopuszczalnego obciążenia garażu i schowków tylnych. Wpływ na podane maksymalnie dopuszczalne obciążenie garażu tylnego lub schowka tylnego może mieć dobór kolejnego wyposażenia opcjonalnego, np. haka holowniczego lub przedłużeń ramy. Technicznie dopuszczalna masa maksymalna oraz technicznie dopuszczalna masa maksymalna wywierana na oś nie mogą zostać w żadnym przypadku przekroczone. w szczególności w przypadku umieszczenia ładunku w tylnej części pojazdu lub montażu ciężkich akcesoriów lub akcesoriów, które obciąża się dużymi ciężarami (np. wspornik na motocykl lub rower), należy skontrolować obciążenia osi oraz ich przestrzegać. Dlatego należy zwrócić uwagę na to, że obciążenie maksymalne nie może być wykorzystane w pełnym zakresie, jeżeli spowodowałoby to przekroczenie technicznie dopuszczalnej masy maksymalnej lub technicznie dopuszczalnej masy wywieranej na oś.



WSKAZÓWKA

Więcej informacji na temat prawidłowego obciążenia można znaleźć w punktach 1.5 „Technicznie dopuszczalna masa maksymalna”, 1.7 „Technicznie dopuszczalna masa maksymalna wywierana na oś (obciążenie osi)” oraz 1.9 „Rozłożenie ładunku i zabezpieczenie ładunku”.

## 1.11 Tankowanie paliwa

Wlew paliwa znajduje się na lewym boku pojazdu, w pobliżu kabiny kierowcy i jest oznaczony napisem „DIESEL”.



 UWAGA

Na boku pojazdu mogą znajdować się również inne wlewy, które służą do napełniania płynami zbiorników. Należy zachować maksymalną ostrożność, aby nie pomylić tych dwóch typów wlewów.



 UWAGA

Przed uzupełnieniem paliwa należy obowiązkowo zamknąć główny zawór butli gazowych.

 UWAGA

Zabrania się trzymania otwartego zaworu głównego butli gazowych podczas jazdy i postoju na stacjach benzynowych.

## Dodatek ograniczający emisje z silników Diesla AdBlue®

Pojazd jest wyposażony w system redukcji emisji szkodliwych zanieczyszczeń. System ten wymaga okresowego uzupełniania dodatku (AdBlue®).



Baza marki Renault

Wlew w kolorze błękitnym do uzupełniania dodatku może znajdować się w różnych miejscach w zależności od modelu:

- Modele na bazie Renault: klapka zewnętrzna po lewej stronie, razem z wlewem oleju napędowego.

 UWAGA

Na boku pojazdu mogą znajdować się również inne wlewy, które służą do napełniania płynami zbiorników. Należy zachować maksymalną ostrożność, aby nie pomylić tych dwóch typów wlewów.

 UWAGA

Ostrzeżenia dotyczące działania układu redukcji emisji i sposobu tankowania dodatku AdBlue® można znaleźć w podręczniku do pojazdu bazowego.

## 1.12 Wymowana drabinka wewnętrzna

Niektóre modele mogą być wyposażone w wymowaną drabinkę umożliwiającą wejście na łóżka na podwyższeniu.

 UWAGA
Przed użyciem drabinki do wchodzenia lub schodzenia z łóżka należy upewnić się, że nie jest ona uszkodzona. Drabinka musi być solidnie zamocowana w specjalnych zaczepach na łóżku i musi stabilnie stać na podłodze.

 UWAGA
Podczas korzystania z drabinki istnieje ryzyko upadku: należy zachować szczególną ostrożność podczas wchodzenia i schodzenia z łóżka.

 UWAGA
Drabinka jest przeznaczona do wchodzenia i schodzenia z łóżka w pojeździe. Nie używać jej do innych celów.

## 1.13 Schodki wewnętrzne

Niektóre pojazdy są wyposażone w schodki łączące poszczególne obszary części mieszkalnej lub ułatwiające dostęp do łóżek na podwyższeniu.

 UWAGA
Należy pamiętać o stopniach wewnątrz pojazdu, aby przypadkowo o nie nie uderzyć ani się o nie nie potknąć: istnieje ryzyko upadku i odniesienia obrażeń.

## 1.14 Drzwiczki mebli

Niektóre drzwiczki mebli, zarówno tych wysokich, jak i niskich, mogły zostać niezamknięte i mogą na nie natrafiać użytkownicy pojazdu, np. o wysoko umieszczone drzwiczki ktoś może uderzyć się w głowę, a o niskie - w nogi. Należy zachować maksymalną ostrożność, aby się nie skaleczyć.

## 1.15 Maty termoizolacyjne kabiny

Jeśli pojazd jest wyposażony w maty termoizolacyjne przedniej szyby i szyb bocznych, przed rozpoczęciem jazdy i podczas postoju pojazdu należy upewnić się, że wszystkie maty termoizolacyjne są całkowicie otwarte i zablokowane za pomocą odpowiednich zatrzasków. Szczególną uwagę należy zwrócić na matę termoizolacyjną przedniej szyby: obie połówki maty muszą być solidnie zamocowane w zaczepach bocznych. Po zablokowaniu mat termoizolacyjnych w zaczepach spróbować je odblokować poprzez mocne pociągnięcie, ale bez zwalniania zaczepów: maty termoizolacyjne muszą pozostać zablokowane.

 UWAGA
Nieprzestrzeganie tych procedur wiąże się z ryzykiem niespodziewanego zamknięcia się podczas jazdy mat termoizolacyjnych, co może prowadzić do bardzo poważnego wypadku.

 UWAGA
W razie braku pewności co do stanu mechanizmów blokujących maty termoizolacyjne nie należy jeździć pojazdem i należy skontaktować się z autoryzowaną stacją obsługi Ahorn Camp.

## 1.16 Wykładzina kabinowa

Należy sprawdzić, czy wykładzina kabinowa i/ lub wszelkie dywaniki w kabinie są zawsze równo ułożone i nie przeszkadzają w żaden sposób kierowcy w obsłudze pedałów.

 UWAGA
Przed każdym rozpoczęciem jazdy należy sprawdzić, czy wykładzina i/lub dywaniki nie przeszkadzają kierowcy w obsłudze pedałów.

## 1.17 Magnesy

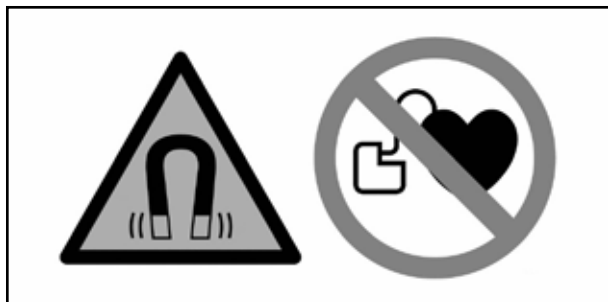

### ! UWAGA

W pojeździe mogą znajdować się magnesy, na przykład do zamykania drzwiczek lub do ustawiania poduszek kanapy. Magnesy mogą wpływać na funkcjonowanie urządzeń, takich jak rozruszniki serca i wszczepione defibrylatory, co wiąże się z poważnym zagrożeniem dla zdrowia. W przypadku posiadania takich urządzeń należy zachować bezpieczną odległość od magnesów. Ostrzeż użytkowników tych urządzeń by nie zbliżali się nadmiernie do magnesów.

## 1.18 Przednia poduszka powietrzna po stronie pasażera a foteliki dla dzieci



### ! UWAGA

Nigdy nie używać fotelika dziecięcego zamontowanego na siedzeniu tyłem do kierunku jazdy, jeśli z przodu znajduje się aktywna poduszka powietrzna. Ryzyko śmierci lub poważnych obrażeń ciała dziecka.

## 1.19 Zagłówek

### i WSKAZÓWKA

Poniższe instrukcje odnoszą się do siedzeń w części mieszkalnej. Informacje na temat siedzeń w kabinie znajdują się w instrukcji podwozia.

### ! UWAGA

Nie należy używać fotela podczas jazdy, jeśli wcześniej zagłówek nie został ustawiony w pozycji gotowej do użycia.

### ! UWAGA

Fotel nie może być używany podczas jazdy z zagłówkiem całkowicie opuszczonym.



Ustaw górną część zagłówka na tej samej wysokości co czubek głowy lub w możliwie najbliższym położeniu, używając zatrzasków w prowadnicy.

### ! UWAGA

Ustaw zagłówek w czasie postoju, przed rozpoczęciem podróży.

### ! UWAGA

Nie ustawiaj zagłówka w czasie jazdy.

Aby zapewnić prawidłową i ciągłą konserwację, zalecamy przestrzeganie poniższych wskazówek, a także wskazówek zawartych w instrukcjach obsługi poszczególnych urządzeń będących na wyposażeniu pojazdu rekreacyjnego. Pojazdy Ahorn Camp są montowane na podwoziach różnych producentów. Na wyposażenie składają się akcesoria i komponenty pochodzące od wybranych dostawców. Producenci podwozi oraz producenci akcesoriów i komponentów samodzielnie zapewniają obsługę posprzedażową. w razie potrzeby zaleca się zatem bezpośredni kontakt z działem Obsługi posprzedażowej producenta wadliwego komponentu. Dzięki przeprowadzaniu zalecanych kontroli i przeglądów pojazd pozostanie w pełni sprawny przez wiele lat.

## 2.1 Ostrzeżenia

Aby zapobiec ewentualnemu nieprawidłowemu zużyciu opon, po przejechaniu pierwszych 500 kilometrów zalecamy wykonanie na własny koszt, w pojeździe gotowym do jazdy, pomiaru zbieżności przednich kół, korzystając z usług specjalistycznego warsztatu. Ahorn Camp nie ponosi odpowiedzialności za jakiegokolwiek niedogodności lub szkody wynikające z nieprzeprowadzenia tego typu kontroli.

## 2.2 Rozpoczynanie jazdy

Przed rozpoczęciem podróży zalecamy, aby:

- usunąć wszelkie nogi podporowe i wyrównać teren wokół pojazdu, jeśli jego pierwotny stan przed postojem został naruszony;
- upewnić się, że nie pozostawiono niczego pod pojazdem lub w jego bezpośrednim sąsiedztwie;
- odłączyć ewentualne zasilanie 230 V;
- zamknąć zawór butli gazowej;
- w stabilny sposób umieścić wszystkie przedmioty wewnątrz pojazdu;
- upewnić się, że wszystkie drzwi wewnętrzne i pokrywy są zamknięte;
- upewnić się, że wszystkie okna są zamknięte;
- zamknąć wywietrzniki;
- na panelu sterowania sprawdzić poziom wody, poziomy w poszczególnych zbiornikach rekuperacyjnych i stan akumulatora;
- upewnić się, że wszystkie drzwi są zamknięte;
- prawidłowo ustawić lusterka boczne;
- jeśli to możliwe, usunąć lub przesunąć stolik znajdujący się przed tylnymi siedzeniami, zajętyymi podczas jazdy;
- upewnić się, że pasażerowie zajmują miejsca wyznaczone do jazdy;
- zapiąć pasy bezpieczeństwa.



UWAGA

Przed wyjazdem obowiązkowe jest całkowite opróżnienie bojlera/kotła ciepłej wody.



UWAGA

Przed rozpoczęciem jazdy należy obowiązkowo, przy użyciu specjalnego kurka, opróżnić zbiornik czystej wody do poziomu 20 litrów.

## 2.3 Jazda

Choć prowadzenie pojazdu rekreacyjnego jest łatwe, należy pamiętać, że jest to pojazd znacznie większy niż samochód osobowy. Większe gabaryty oznaczają również, że należy zachować większą ostrożność zarówno z prawej strony (nie jechać zbyt blisko bariery ochronnej), jak i z lewej strony (nie jechać środkiem drogi). Zaleca się poćwiczyć nieco, aby przyzwyczaić się do nowych gabarytów. Przede wszystkim zalecamy zachowanie szczególnej ostrożności w takich sytuacjach jak:

- przy wietrznej pogodzie, szczególnie podczas wyprzedzania, na wiaduktach lub przy wyjeździe z tuneli;
- podczas pokonywania przejazdów w miejscach o małej wysokości należy pamiętać, że na dachu mogą być zamontowane akcesoria/wyposażenie dodatkowe lub bagaż, które zwiększają całkowitą wysokość pojazdu. Należy więc uważać na parkingach, na których występują ograniczenia dotyczące wysokości pojazdu, na przejazdach podziemnych, w garażach i warsztatach, zwracać uwagę na wiaty stacji benzynowych, gałęzie drzew itp.
- podczas cofania należy uważnie obserwować obszar z tyłu pojazdu i w razie potrzeby poprosić drugą osobę o pomoc w pokierowaniu pojazdu;
- na bardzo stromych zjazdach.

Ogólnie rzecz biorąc, w każdych okolicznościach, a szczególnie podczas wyprzedzania, należy pamiętać, że osiągi pojazdu rekreacyjnego nie będą porównywalne z osiągami samochodu osobowego. Dlatego konieczne jest przestrzeganie przepisów ruchu drogowego, a w szczególności utrzymywanie bezpiecznej odległości.

## 2.4 Postój

Podczas postoju zalecamy:

- ściśle przestrzeganie poszczególnych zaleceń dotyczących korzystania z wyposażenia części mieszkalnej zawartych w niniejszej instrukcji oraz w instrukcjach obsługi poszczególnych urządzeń (lodówka, bojler, kuchenka itp.), które wchodzi w skład dokumentacji pojazdu. Jeśli w momencie odbioru pojazdu brakuje części dokumentacji, można zwrócić się o jej dostarczenie do działu sprzedaży Ahorn Camp;
- upewnić się, że pojazd znajduje się w idealnie poziomym położeniu, aby zagwarantować optymalną wydajność poszczególnych komponentów instalacji ogólnej;
- zawsze pytać o wszelkie lokalne przepisy dotyczące postoju i kempingowania. w niektórych lokalizacjach dozwolony może być postój, ale nie kempingowanie. Postój nie jest tożsamy z kempingowaniem, jeśli: pojazd stoi na podłożu nie inaczej niż na kołach (tj. bez nóg podporowych, klinów itp.), nie emituje własnych spalin z wyjątkiem spalin silnika mechanicznego (przykładowo, nawet włączona kuchenka stanowi wykroczenie) i nie zajmuje jezdni w zakresie przekraczającym rozmiar pojazdu (na przykład wystarczy otwarte uchylne okno, aby przekroczyć wymiary pojazdu).



UWAGA

W żadnym wypadku nie wolno zasłaniać otworów wentylacyjnych w dachu i podłodze pojazdu.



UWAGA

W przypadku dłuższego postoju pojazdu żaluzje okna łazienkowego i wentylacji łazienkowej muszą pozostać zamknięte.



Siedzenia w części mieszkalnej, na których pasażerowie mogą siedzieć podczas jazdy pojazdu, są oznaczone symbolem z boku.



**UWAGA**

Kierowca kampera ponosi odpowiedzialność za siebie i swoich pasażerów, a także za prawidłowe użytkowanie pasów bezpieczeństwa, zgodnie z lokalnymi przepisami prawa.

## 3.1 Obsługa i konserwacja

### 3.1.1 Korzystanie z pasów bezpieczeństwa

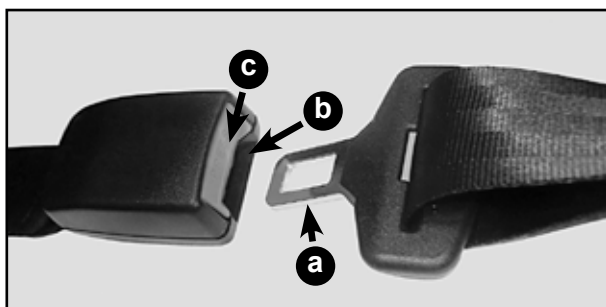

#### Aby zapiąć pas należy:

- Chwycić metalową końcówkę (a) części pasa znajdującego się po prawej stronie, poprowadzić go po skosie przez tułów i włożyć w otwór zatrzasku (b) znajdującego się po lewej stronie, doprowadzając do zablokowania końcówki wewnątrz zatrzasku.
- Po zapięciu pas bezpieczeństwa powinien być napięty i przylegać do ciała, ale tak, aby nie utrudniać ruchów osoby zajmującej dany fotel.
- Pas należy zapinać przy wyprostowanej klatce piersiowej i plecach opartych o oparcie fotela.

#### Aby rozpiąć pas, należy:

- Nacisnąć czerwony przycisk (c) na zatrzasku i podtrzymać pas w momencie zwijania (jeśli posiada zwijacz) tak, aby się nie poskręcał.



**UWAGA**

Zwijacz blokuje pas, gdy jest on wysuwany gwałtownie, kiedy kąt pociągnięcia jest niewłaściwy oraz w wyniku gwałtownego przyspieszenia i hamowania pojazdu. Aby kontynuować wyjmowanie, należy delikatnie wsunąć kawałek pasa i ponownie go wysunąć.

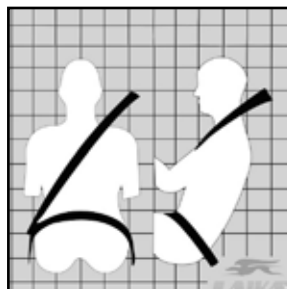

Rysunek 1 - 3-punktowy pas bezpieczeństwa

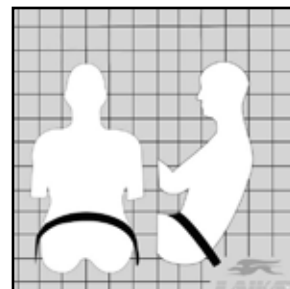

Rysunek 2 - Pas biodrowy



**CO ROBIĆ**

- Przed rozpoczęciem podróży należy zawsze zapiąć pasy bezpieczeństwa.
- Aby prawidłowo założyć pasy bezpieczeństwa, należy postępować zgodnie z rysunkami 1 i 2.
- Jednego pasa bezpieczeństwa może używać tylko jedna osoba na raz.
- Po zakończeniu jazdy należy odpiąć i schować pas, podtrzymując go aż do pełnego jego zwinięcia, uważając aby się nie poskręcał.



**CZEGO NIE ROBIĆ**

- Nie naciskać przycisku (c) podczas jazdy pojazdu.
- Taśma pasa nie może być poskręcana w żadnym miejscu.
- Nie używać żadnych urządzeń, które odciągają pas od ciała lub utrudniają jego zwinięcie.
- Nie przewozić dzieci na kolanach, stosując tylko jeden pas dla ochrony obojga.



**UWAGA**

Opisane pasy są przeznaczone dla osób dorosłych o wzroście co najmniej 150 cm.

### 3.1.2 Konserwacja i czyszczenie pasów

- Zawsze używać pasów, upewniając się, że na taśmie pasa nie ma żadnych blokad, aby pas mógł się swobodnie przesuwac.
- Wyprać pasy w wodzie, ewentualnie z użyciem neutralnego płynu na bazie mydła, a następnie wypłukać. Pozostawić do wyschnięcia w temperaturze pokojowej.
- Unikać stosowania innych rodzajów detergentów, które mogą osłabić włókna tkaniny.
- Nie moczyć związcy.
- Wymienić pasy w przypadku ich zużycia lub zerwania. Interwencję należy przeprowadzać w specjalistycznym autoryzowanym centrum.

#### CO ROBIĆ

- Jeśli pas uległ mocnemu przeciążeniu (np.: poważny wypadek), powinien zostać całkowicie wymieniony razem z mocowaniami.

#### CZEGO NIE ROBIĆ

- Nie wolno demontować ani modyfikować elementów pasów bezpieczeństwa. Wszelkie tego typu czynności mogą być wykonane wyłącznie przez autoryzowanego specjalistę.

## 3.2 Pojazdy wyposażone w mocowanie ISOFIX do przewożenia dzieci (opcja)

Aby móc podróżować kamperem, siedzenie każdego pasażera musi posiadać odpowiedni system zabezpieczający.

Również dzieci muszą być zabezpieczone w fotelikach dziecięcych odpowiednio dobranych do ich wagi/ wzrostu/wieku, zgodnie z europejskim rozporządzeniem ECE R44, którego przestrzeganie jest obowiązkowe.

Foteliki samochodowe dla dzieci podzielone są na pięć grup:

- Grupa 0 ..... do 10 kg wagi
- Grupa 0+ ..... do 13 kg wagi
- Grupa 1 ..... 9 – 18 kg wagi
- Grupa 2 ..... 15 – 25 kg wagi
- Grupa 3 ..... 22 – 36 kg wagi

### 3.2.1 T 640, T680, TE 740, TQ 740

Pojazd może być wyposażony w poniższe foteliki dziecięce, z następujących kategorii:

Grupa	Pierwszy rząd Siedzenie pasażera	Drugi rząd Pozycja siedzenia 3	Drugi rząd Pozycja siedzenia 4
0	Patrz podręcznik marki Renault	Nie dotyczy	U E-ISO/R1
0+	Patrz podręcznik marki Renault	Nie dotyczy	U E-ISO/R1
1	Patrz podręcznik marki Renault	Nie dotyczy	U B-ISO/F2 B1-ISO/F2X A-ISO/F3
2	Patrz podręcznik marki Renault	Nie dotyczy	Nie dotyczy
3	Patrz podręcznik marki Renault	Nie dotyczy	Nie dotyczy

U = odpowiednie dla fotelików dziecięcych ISOFIX z kategorii „uniwersalnej” dla danej klasy wagowej.

#### UWAGA

Siedzenie w pozycji 4 jest odpowiednie tylko dla fotelików dziecięcych ISOFIX.

#### UWAGA

Mocowania ISOFIX pojazdu nie są odpowiednie dla fotelików dziecięcych ISOFIX typu D-ISO/R2-R2X, C-ISO/R3, F-ISO/L1 i G-ISO/L2.

#### UWAGA

Zawsze należy sprawdzać, czy fotelik dziecięcy jest prawidłowo zamocowany, próbując go wyjąć bez zwolnienia blokady.

**3.2.2 A 720**

Pojazd może być wyposażony w poniższe foteliki dziecięce, z następujących kategorii:

Grupa	Pierwszy rząd Siedzenie pasażera	Drugi rząd Pozycja siedzenia 5 i 6	Trzeci rząd Pozycja siedzenia 3 i 4 (Przodem do kierunku jazdy)
0	Patrz podręcznik marki Renault	Nie dotyczy	U [E-ISO/R1]
0+	Patrz podręcznik marki Renault	Nie dotyczy	U [E-ISO/R1] U [D-ISO/R2] U [C-ISO/R3]
1	Patrz podręcznik marki Renault	Nie dotyczy	U [D-ISO/R2] U [C-ISO/R3] U [B-ISO/F2] U [B1-ISO/F2X] U [A-ISO/F3]
2	Patrz podręcznik marki Renault	Nie dotyczy	U [Nie dotyczy]
3	Patrz podręcznik marki Renault	Nie dotyczy	U [Nie dotyczy]

U = odpowiednie dla fotelików dziecięcych i dla (fotelików dziecięcych ISOFIX) z kategorii „uniwersalnej” dla danej klasy wagowej.

 UWAGA
Korzystanie z fotelika dziecięcego i [fotelika dziecięcego ISOFIX] jest dozwolone dopiero po usunięciu stolika.

 UWAGA
Mocowania ISOFIX pojazdu nie są odpowiednie dla fotelików dziecięcych ISOFIX typu F-ISO/L1 i G-ISO/L2.

 UWAGA
Zawsze należy sprawdzać, czy fotelik dziecięcy jest prawidłowo zamocowany, próbując go wyjąć bez zwolnienia blokady.

**3.2.3 T 690, A 690**

Pojazd może być wyposażony w poniższe foteliki dziecięce, z następujących kategorii:

Grupa	Pierwszy rząd Siedzenie pasażera	Drugi rząd Pozycja siedzenia 5	Trzeci rząd Pozycja siedzenia 3 i 4 (Przodem do kierunku jazdy)
0	Patrz podręcznik marki Renault	Nie dotyczy	U [E-ISO/R1]
0+	Patrz podręcznik marki Renault	Nie dotyczy	U [E-ISO/R1] U [D-ISO/R2] U [C-ISO/R3]
1	Patrz podręcznik marki Renault	Nie dotyczy	U [D-ISO/R2] U [C-ISO/R3] U [B-ISO/F2] U [B1-ISO/F2X] U [A-ISO/F3]
2	Patrz podręcznik marki Renault	Nie dotyczy	U [Nie dotyczy]
3	Patrz podręcznik marki Renault	Nie dotyczy	U [Nie dotyczy]

U = odpowiednie dla fotelików dziecięcych i dla (fotelików dziecięcych ISOFIX) z kategorii „uniwersalnej” dla danej klasy wagowej.

 UWAGA
Korzystanie z fotelika dziecięcego i [fotelika dziecięcego ISOFIX] jest dozwolone dopiero po obniżeniu stolika do wysokości poniżej siedziska. Gdy stolik jest obniżony, z miejsc nr 3 i nr 4 nie mogą korzystać dorośli pasażerowie.

 UWAGA
Mocowania ISOFIX pojazdu nie są odpowiednie dla fotelików dziecięcych ISOFIX typu F-ISO/L1 i G-ISO/L2.

 UWAGA
Zawsze należy sprawdzać, czy fotelik dziecięcy jest prawidłowo zamocowany, próbując go wyjąć bez zwolnienia blokady.

### 3.2.4 Isofix



UWAGA

Do systemów mocowania Isofix należy mocować wyłącznie odpowiednie foteliki dla dzieci, przeznaczone do systemu mocowania Isofix z górnym paskiem mocującym.



UWAGA

Przestrzegaj wskazówek bezpieczeństwa i montażu podanych przez producenta fotelika samochodowego.

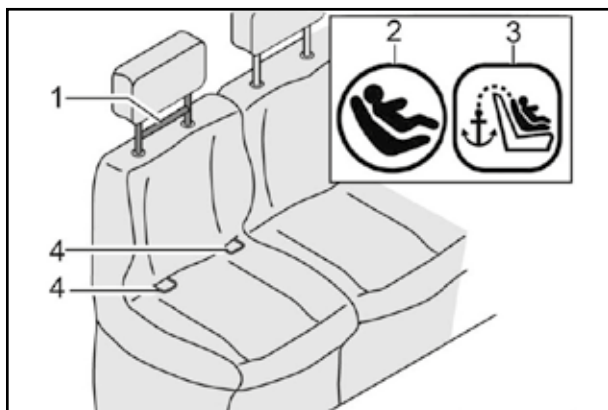

Fotele z systemem Isofix oznaczono symbolem „Isofix” (2). Pozycja górnego paska mocującego także oznaczona jest symbolem (3).

#### Montaż

- Podłączyć złącza (8) do wsporników mocujących (4) tak, aby były mocno zazębione. Robiąc to musi być słyszalne charakterystyczne kliknięcie.
- Mocnym szarpnięciem sprawdzić, czy fotelik dziecięcy (7) jest pewnie zamocowany.
- Poprowadź górny pasek mocujący (5) przez zagłówek fotela pojazdu.
- Zaczepi hak mocujący (6) na górnym pasku (1).

Demontaż przeprowadza się analogicznie w odwrotnej kolejności.

#### ✓ CO ROBIĆ

- Sprawdzić, czy na foteliku dziecięcym znajduje się tabliczka homologacyjna ECE R44.
- Postępować zgodnie z instrukcją producenta fotelika dziecięcego dotyczącą prawidłowej instalacji.
- Przed zainstalowaniem tyłem do kierunku jazdy fotelika dziecięcego z grupy 0/0+ na przednim siedzeniu należy wyłączyć poduszki powietrzne po stronie pasażera (patrz również dokumentacja pojazdu bazowego).

#### ✗ CZEGO NIE ROBIĆ

- Dzieci o wzroście poniżej 150 cm nie mogą podróżować zabezpieczone wyłącznie pasami bezpieczeństwa pojazdu.

## 4.1 Kluczyki z wyposażenia

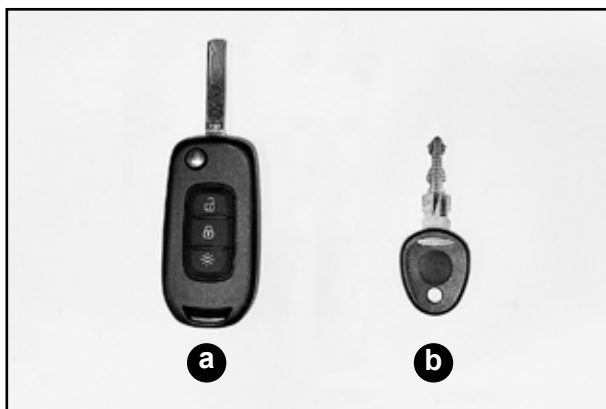

a) Kluczyk do pojazdu bazowego.

b) Klucz do części mieszkalnej, klapek schowków, drzwi tylnych, wlewu wody.

### ✓ CO ROBIĆ

- Zawsze zamykać wszystkie drzwi, gdy pojazd jest pozostawiany bez nadzoru.
- Przed rozpoczęciem jazdy należy sprawdzić, czy wszystkie drzwi, pokrywa tylna i inne pokrywy są zamknięte.

### ⚠ UWAGA

Niektóre pojazdy są wyposażone w urządzenie zwane „Zabezpieczenie antywłamaniowe”, które - po włączeniu - uniemożliwia otwarcie drzwi kabiny od wewnątrz. Informacje na temat tego urządzenia można znaleźć w podręczniku do pojazdu bazowego.

### 4.1.1 Pilot zintegrowany z kluczykiem wyłącznika zapłonu

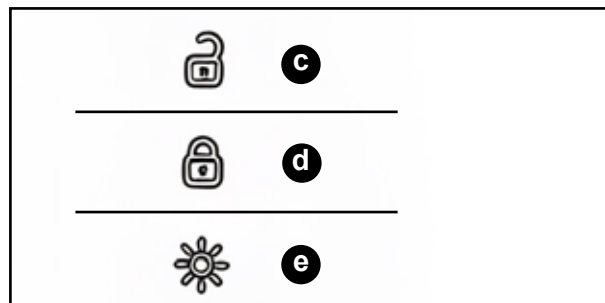
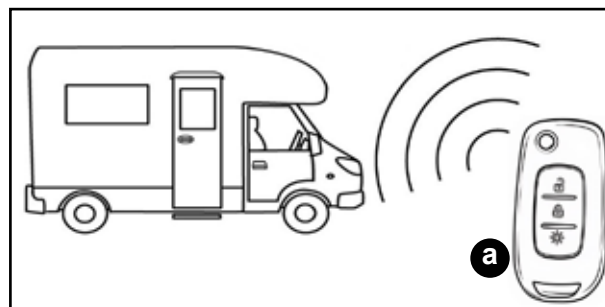

c) Przycisk do otwierania drzwi kabiny.

d) Przycisk do zamykania drzwi kabiny.

e) Przycisk do włączania i wyłączania świateł mijania.

## 4.2 Drzwi części mieszkalnej

Drzwi części mieszkalnej są wyposażone w przesuwne moskitierę i przesuwne matę termoizolacyjną.



UWAGA

Nie należy zamykać drzwi części mieszkalnej, jeśli moskitiera nie jest całkowicie wsunięta.



UWAGA

W sytuacjach zagrożenia drzwi części mieszkalnej pełnią funkcję wyjścia awaryjnego. Należy uważać, aby nie blokować przejść prowadzących do wyjścia.



CO ROBIĆ

- Co pewien czas smarować zawiasy i zamki, używając produktów w spreju (konserwacja okresowa).
- Uszczelki gumowe należy okresowo posypywać talkiem.
- W celu zapewnienia prawidłowej wentylacji należy okresowo czyścić kratki wentylacyjne.

### 4.2.1 Blokowanie drzwi od wewnątrz

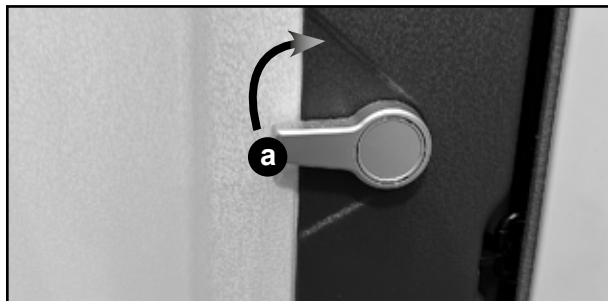

Aby zablokować drzwi od wewnątrz, należy obrócić dźwignię (a).

**UWAGA**

Do czyszczenia pokryw okiennych i wywietrzników absolutnie nie należy używać alkoholu, produktów na bazie alkoholu ani żadnych agresywnych środków czyszczących. Aby zapewnić odpowiednią czystość, wystarczy wilgotna ściereczka; w razie potrzeby należy użyć tylko neutralnego płynu na bazie mydła, rozcieńczonego w dużej ilości wody.

## 5.1 Okna

Okna składają się z ramy zewnętrznej, ramki wewnętrznej i przezroczystej podwójnej pokrywy, uchylnej lub przesuwanej.

Przezroczyste podwójne pokrywy posiadają szczelinę powietrzną, która może pochłaniać wilgoć, więc ewentualne pojawienie się skroplonej wody wewnątrz nie powinno być powodem do niepokoju.

W ramce wewnętrznej zamocowana jest mata termoizolacyjna i zwijana moskitiera sterowana za pomocą sprężyny. Ręcznie obsługiwany mechanizm umożliwia dowolną zmianę ich położenia.

W celu przeprowadzenia konserwacji zaleca się kontakt z autoryzowaną stacją obsługi Ahorn Camp, ponieważ konieczny jest demontaż ramy.

**UWAGA**

W przypadku dłuższego postoju pojazdu żaluzje okna łazienkowego i wentylacji łazienkowej muszą pozostać zamknięte.

**CO ROBIĆ**

- Okresowo czyścić prowadnice szyb przesuwanych i ramiona szyb uchylnych.
- Uszczelki gumowe należy posypać talkiem.
- Okresowo sprawdzać zamknięcia.

**CZEGO NIE ROBIĆ**

- Do mycia nie wolno używać alkoholu ani rozpuszczalników.
- Na przezroczyste pokrywy nie naklejać naklejek.

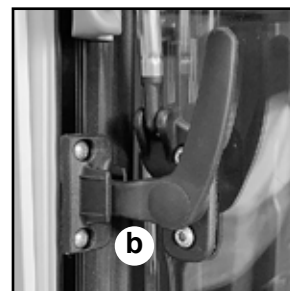
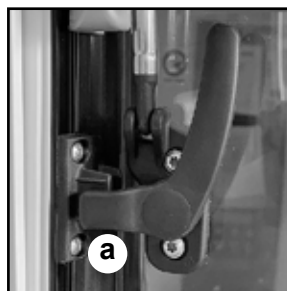

a) Okno uchylne: klamka wewnętrzna w pozycji zamkniętej.

b) Okno uchylne: klamka wewnętrzna w pozycji mikrowentylacji.

## 5.2 Szyby przednie kabiny

**UWAGA**

Informacje na temat prawidłowego korzystania z przednich szyb kabiny można znaleźć w instrukcji obsługi pojazdu bazowego (seria V, T i A).

**UWAGA**

Kierowca jest odpowiedzialny za prawidłowe korzystanie z urządzeń elektrycznych.

**UWAGA**

Przed zamknięciem okna należy upewnić się, że nie będzie to miało wpływu na osoby znajdujące się w pojeździe.

**UWAGA**

Ze względów bezpieczeństwa pojazd należy opuścić dopiero po wyjęciu kluczyka z wyłącznika zapłonu.

**CZEGO NIE ROBIĆ**

- Nie zostawiać dzieci samych w pojeździe, gdy można jeszcze sterować szybami.

## 5.3 Wywietrzniki

Na dachu umieszczono różne rodzaje wywietrzników, wszystkie uchylne i ze zintegrowaną moskitierą, stałą lub przesuwaną.



**UWAGA**

Wywietrzniki zaprojektowano tak, aby zapewnić odpowiednią wymianę powietrza nawet w pozycji zamkniętej. Dla własnego bezpieczeństwa nie należy blokować przepływów powietrza.



**UWAGA**

Podczas jazdy wywietrzniki muszą być zamknięte, natomiast maty termoizolacyjne i moskitiery muszą być otwarte.



**UWAGA**

Gdy pojazd jest zaparkowany na słońcu, maty termoizolacyjne nie mogą pozostawać całkowicie zamknięte.

### ✓ CO ROBIĆ

- Wywietrzniki wyposażone w mechanizm korbowy należy co najmniej raz w roku smarować wazeliną.
- Uszczelki gumowe należy posypać talkiem.
- Zapewnić ciągły przepływ powietrza nie tylko latem, ale przede wszystkim zimą.
- Podczas opadów śniegu: zapewnić skuteczną wentylację.

### ✗ CZEGO NIE ROBIĆ

- Nie podróżować z otwartymi wywietrznikami.
- Nie zasłaniać otworów wentylacyjnych.
- Nie zamykać mat termoizolacyjnych podczas jazdy, ponieważ pod wpływem ciśnienia powietrza mogą one wysunąć się z prowadnic.

### 5.3.1 Okno dachowe Dometic Mini/Midi Heki

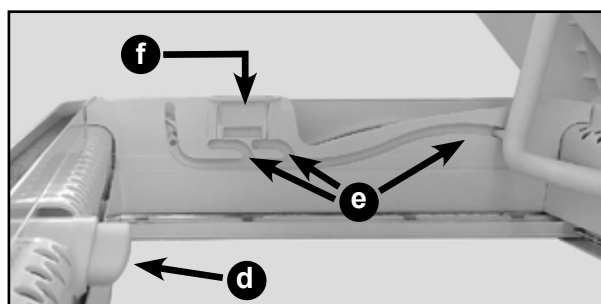
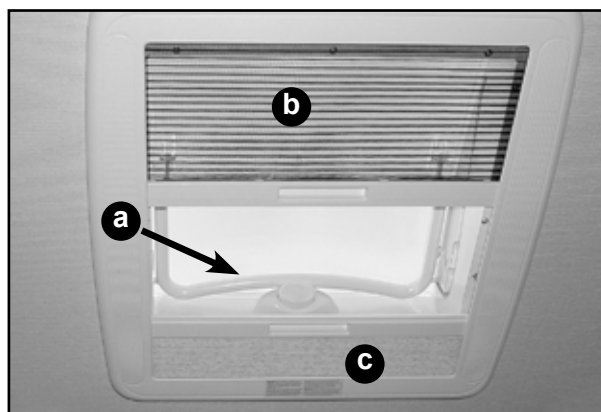

- a) Uchwyt do otwierania.
- b) Przesuwna moskitiera.
- c) Przesuwna mata termoizolacyjna.
- d) Blokada zamknięcia.
- e) Pośrednie pozycje otwarcia.
- f) Blokada pozycji pośrednich otwarcia.

## 5.3.2 MPK 40 X 40

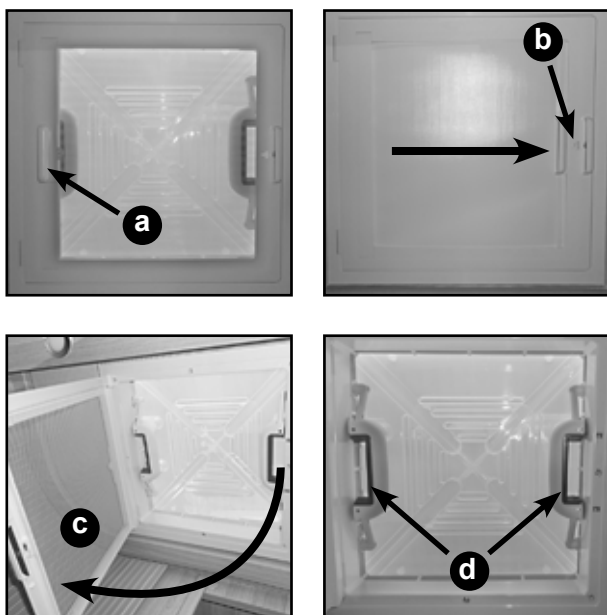

Aby zamknąć matę termoizolacyjną, należy pociągnąć uchwyt (a), aż do jej zablokowania się (b).

Aby otworzyć wywietrznik, należy otworzyć moskitierę (c), nacisnąć znajdujące się w klamkach blokady (d) i popchnąć pokrywę do góry.

## 5.3.3 MPK 28 X 28

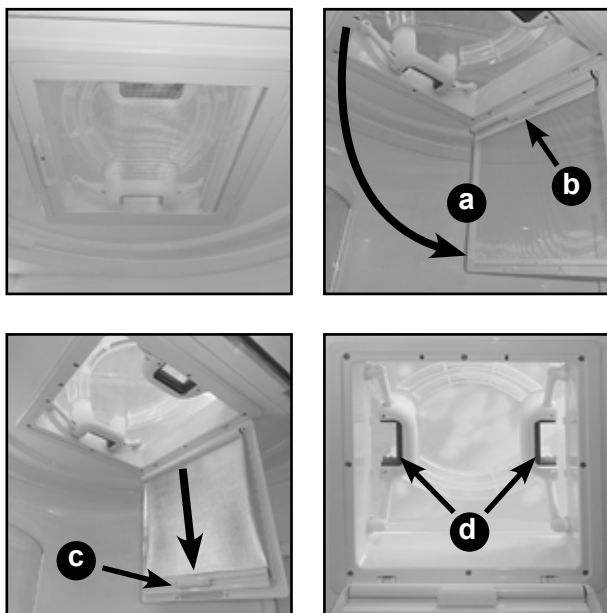

Aby zamknąć matę termoizolacyjną, należy otworzyć moskitierę (a), pociągnąć uchwyt (b), aż do jej zablokowania się (c).

Aby otworzyć wywietrznik, należy nacisnąć znajdujące się w klamkach blokady (d) i popchnąć pokrywę do góry.

## 5.3.4 Polyplastic SkyView (opcja)

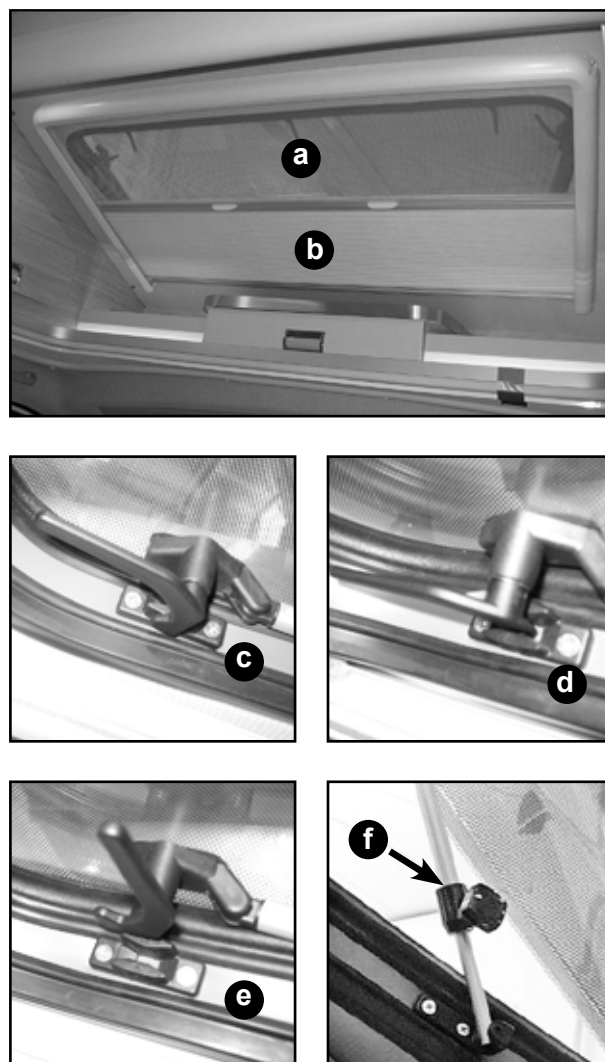

- a) Przesuwana moskitiera.
- b) Przesuwna mata termoizolacyjna.
- c) Klamka wewnętrzna w pozycji zamkniętej.
- d) Klamka wewnętrzna w pozycji mikrowentylacji.
- e) Klamka wewnętrzna w pozycji otwartej.
- f) Pokrętło do mocowania podpórki (pozycja otwarta).

### 5.3.5 Pojazdy z łóżkiem nad częścią jadalnianą (opcja)



UWAGA

Jeśli pojazd jest wyposażony w umieszczone nad częścią jadalnianą łóżko (opcja), łóżko to nie może pozostawać w całkowicie podniesionej pozycji podczas dłuższego postoju na słońcu: pozostawić co najmniej 10 cm odstęp pomiędzy wywietrznikiem a materacem łóżka.

## 6.1 Wprowadzenie

Instalacja elektryczna składa się ze zasilacza/ladowarki akumulatora, skrzynki rozdzielczej 12 V z bezpiecznikami oraz panelu sterowania.

Ładowarka akumulatora włącza się automatycznie, gdy pojazd jest podłączony do sieci 230 V, ładując zarówno akumulator 12 V, jak i akumulator silnika (ten ostatni tylko prądem podtrzymującym).

Skrzynka steruje elementami sterowania odborników oraz elementami kontroli poziomów w zbiornikach i poziomem naładowania akumulatora. Każdy element sterowania odbornikiem jest zabezpieczony odpowiednimi bezpiecznikami.

### ✓ CO ROBIĆ

- Dobrym nawykiem jest okresowe przeprowadzanie testu działania wyłącznika bezpieczeństwa.
- Podczas instalacji akcesoriów należy zawsze zwracać się do autoryzowanej stacji obsługi Ahorn Camp. Pod żadnym pozorem nie modyfikować oryginalnej instalacji elektrycznej pojazdu podstawowego, na bazie którego powstał kamper.
- Wewnętrzne gniazda elektryczne mogą być używane wyłącznie dla odpowiednich urządzeń.

### ✗ CZEGO NIE ROBIĆ

- Do otworów wentylacyjnych skrzynki rozdzielczej 12 V nie wkładać żadnych metalowych przedmiotów ani innych przewodów.
- Nie używać na zewnątrz urządzeń podłączonych do gniazd wewnętrznych.

### i WSKAZÓWKA

Zasilacz i skrzynka rozdzielcza 12 V znajdują się w podstawie fotela kierowcy.

### ! UWAGA

Zasilacz i skrzynka w żadnym wypadku nie powinny być narażone na deszcz, znajdować się w pobliżu źródła ciepła lub mieć kontakt z jakąkolwiek przewodzącą lub łatwopalną cieczą. Mogłoby to spowodować zwarcie, pożar lub nieodwracalne obrażenia ciała osób, zwierząt lub uszkodzenia mienia.

### ! UWAGA

Unikać umieszczania materiałów w styku z komponentami instalacji elektrycznej, aby zapewnić właściwą wentylację tych komponentów. Brak wentylacji powoduje ryzyko przegrzania, zwarc lub pożaru, a także nieodwracalnych obrażeń ciała ludzi, zwierząt lub uszkodzeń mienia.

## 6.2 Skrzynka rozdzielcza 12 V - bezpieczniki

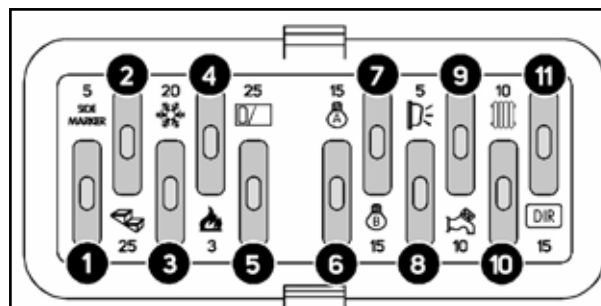

- 1) Światła obrysowe.
- 2) Stopień elektryczny.
- 3) Zasilanie 12 V lodówki.
- 4) Zasilanie elektryczne kuchenki.
- 5) Elektrycznie sterowane łóżko.
- 6) Zespół świateł „A”.
- 7) Zespół świateł „B”.
- 8) Światło zewnętrzne.
- 9) Pompa wody.
- 10) Piecyk.
- 11) Gniazdo DIR (ogrzewanie elektryczne zbiornika lub antena satelitarna).

### ! UWAGA

Przed przystąpieniem do instalacji akcesoriów elektrycznych należy skonsultować się ze specjalistą, aby oszacować poziomy obciążenia i właściwie dobrać typ przyłącza, jakie zamierza się wykonać.

### i WSKAZÓWKA

Informacje na temat przyłączy skrzynki można znaleźć w instrukcji obsługi od producenta.

### i WSKAZÓWKA

Niektóre bezpieczniki są przeznaczone do urządzeń, które nie stanowią wyposażenia standardowego (opcja) lub nie występują w niektórych modelach.

## 6.3 Panel sterowania

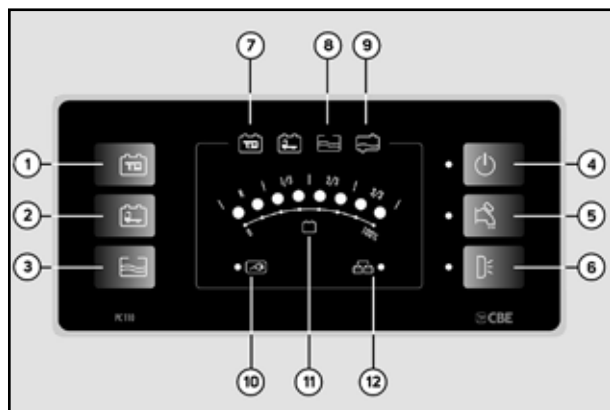

- 1) Przycisk sprawdzania napięcia akumulatora 12 V (B2).
- 2) Przycisk sprawdzania napięcia akumulatora silnika (B1).
- 3) Przycisk sprawdzania poziomu wody w zbiornikach czystej wody i rekuperacyjnym.
- 4) Ogólny przycisk włączania/wyłączania. Miganie diody oznacza, że poziom naładowania akumulatora 12 V jest niski i wkrótce zostaną odłączone wszystkie odbiorniki.

### WSKAZÓWKA

Po włączeniu panel sprawdza działanie wszystkich diod.

- 5) Przycisk włączania i wyłączania pompy.
- 6) Przycisk sterowania oświetleniem zewnętrznym, wyłącza się automatycznie, gdy silnik pracuje.
- 7) Miganie tej diody oznacza, że akumulator 12 V (B2) jest rozładowany.
- 8) Miganie tej diody oznacza, że zbiornik czystej wody jest pusty.
- 9) Miganie tej diody oznacza, że zbiornik rekuperacyjny jest pełny.
- 10) Wskazanie podłączenia do sieci 230 V.
- 11) Wyświetlacz napięcia akumulatorów i poziomów w zbiornikach.
- 12) Oznacza ładowanie akumulatora 12 V przez alternator pojazdu.

### UWAGA

W przypadku używania akumulatorów litowych odczyt napięcia może nie być prawidłowy.

### WSKAZÓWKA

Więcej informacji na temat panelu sterowania można znaleźć w instrukcji obsługi od producenta.

## 6.4 Akumulatory

### 6.4.1 Akumulator silnika

Akumulator silnika znajduje się za stopniem po stronie kierowcy.

### WSKAZÓWKA

Po uruchomieniu silnika alternator pojazdu automatycznie ładuje również akumulator 12 V.

### UWAGA

Informacje na temat konserwacji akumulatora silnika znajdują się w instrukcji producenta pojazdu bazowego.

### 6.4.2 Akumulator 12 V

Akumulator 12 V wraz z instalacją zabezpieczoną bezpiecznikiem znajduje się wewnątrz skrzyni.

### WSKAZÓWKA

Po uruchomieniu silnika alternator pojazdu automatycznie ładuje również akumulator 12 V. Ładowanie może być również wykonywane (też automatycznie) poprzez podłączenie do sieci 230 V: zaleca się korzystanie z tego źródła, gdy tylko jest to możliwe.

### UWAGA

Nie należy pozostawiać odbiorników włączonych na dłuższy czas, nie ładując jednocześnie akumulatora: gdy napięcie osiągnie 10,5 V, wszystkie odbiorniki zostaną automatycznie odłączone, aby zapobiec uszkodzeniu akumulatora.

### UWAGA

Podczas instalacji drugiego akumulatora 12 V przewody akumulatorów muszą być poprowadzone w taki sposób, aby nie stwarzać zagrożenia. Instalację powinien wykonać specjalistyczny personel. Zawsze kontaktować się z autoryzowaną stacją obsługi Ahorn Camp.

## Instalacja i wymontowywanie akumulatora 12 V



**UWAGA**

Przed podłączeniem lub odłączeniem akumulatora 12 V należy wyłączyć wszystkie urządzenia i lampy.



**UWAGA**

W przypadku wymiany akumulatora 12 V należy używać wyłącznie akumulatorów tego samego typu i o tych samych parametrach co akumulator zamontowany pierwotnie.

Aby zainstalować/wymontować akumulator 12 V, należy wykonać następujące czynności.

Instalacja:

- 1) Upewnić się, że wszystkie odbiorniki są odłączone, a w instalacji nie ma napięcia.
- 2) Umieścić akumulator w komorze i unieruchomić go za pomocą odpowiednich zaczepów.
- 3) Połączyć przewody z zaciskami, zwracając uwagę na biegunowość (czerwony - plus / czarny - minus).

Wymontowywanie:

- 1) Upewnić się, że wszystkie odbiorniki są odłączone, a w instalacji nie ma napięcia.
- 2) Odłączyć zaciski od biegunów akumulatora, pamiętając, aby zabezpieczyć końcówki przewodów kabli za pomocą specjalnych nasadek.
- 3) Zwolnić zaczepy nieuruchamiające akumulator i wyjąć go.



**UWAGA**

Dla bezpieczeństwa należy zawsze chronić bieguny akumulatora i nie kłaść metalowych przedmiotów w pobliżu akumulatorów (niebezpieczeństwo zwarcia).

## Akumulatory litowe Teleco (opcja)

Jeśli pojazd jest wyposażony w akumulatory litowe Teleco (opcja), istnieje możliwość monitorowania stanu akumulatorów (pozostałego poziomu ich naładowania) w aplikacji instalowanej na smartfonie. Aplikację można pobrać, korzystając z poniższego kodu QR:

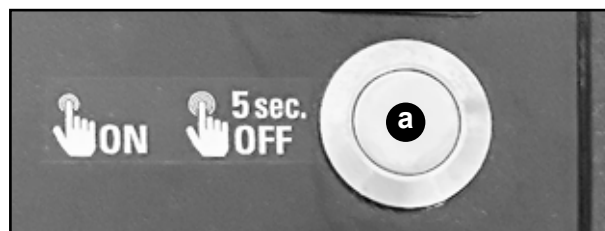

Aby oszczędzać akumulator, w przypadku niekorzystania z niego należy go wyłączyć, przytrzymując przycisk (a) naciśnięty przez 5 sekund.



**UWAGA**

Jeśli zainstalowano falownik, należy upewnić się, że jest on kompatybilny z akumulatorem.



**CO ROBIĆ**

- Należy pamiętać, że pojemność akumulatora jest ograniczona i ulega znacznemu zmniejszeniu zimą.
- Podczas czynności konserwacyjnych w zakresie instalacji elektrycznej należy odłączyć bieguny akumulatora.
- Jeśli pojazd nie jest używany przez dłuższy czas, należy zawsze odłączać akumulator 12 V, wyjmując odpowiedni bezpiecznik (patrz poniżej „Odłączanie akumulatora”).



**CZEGO NIE ROBIĆ**

- Nie przeciążać obwodów akcesoriami elektrycznymi.
- Nie pozostawiać włączonego silnika, gdy zaciski akumulatora silnika lub akumulatora 12 V są odłączone (niebezpieczeństwo zwarcia).

## 6.5 Zasilacz - ładowarka akumulatora

### WSKAZÓWKA

Zasilacz znajduje się w podstawie fotela kierowcy lub wewnątrz skrzyni.

Ładowarka akumulatora służy do ładowania różnych typów akumulatorów: aby zoptymalizować działanie ładowarki, wewnątrz przewidziano przełącznik wyboru (d), do którego można uzyskać dostęp po zdjęciu pokrywy (a).

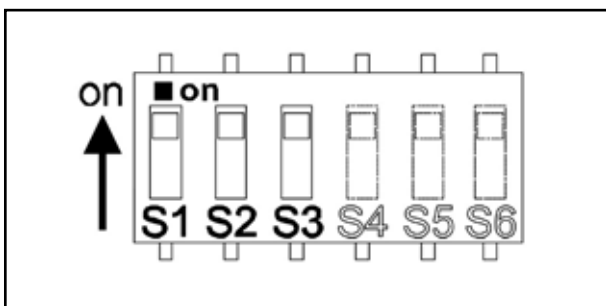
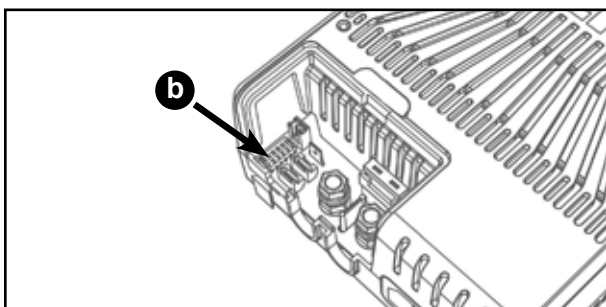
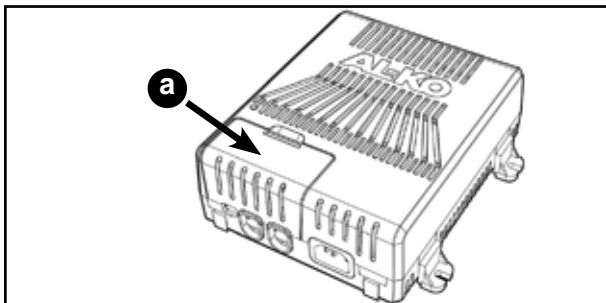

W zależności od używanego akumulatora należy ustawić przełączniki S1, S2 i S3 zgodnie z poniższym schematem:

S1	S2	S3	Bateria
off	off	off	LiFeP04 (13,9 V)
off	off	on	LiFeP04 (14,2 V)
off	on	off	LiFeP04 (14,4 V)
off	on	on	LiFeP04 (14,6 V)
on	off	off	GEL (14,1V)
on	off	on	Pb (14,4 V)
on	on	off	AGM1 (14,55 V)
on	on	on	AGM2 (14,7 V)

### WSKAZÓWKA

Pozycje przełączników S4, S5 i S6 nie mają znaczenia.

### WSKAZÓWKA

Zapoznać się z dokumentacją dostarczoną przez producenta instalowanego akumulatora, aby sprawdzić jego kompatybilność z ładowarką.

### CO ROBIĆ

- Należy uważnie przeczytać instrukcję producenta.
- Wywietrznik powinien być cały czas otwarty, aby zapewnić wymianę powietrza.
- Przed podłączeniem lub odłączeniem akumulatora należy odłączyć zasilanie.
- Podczas ładowania akumulatora należy maksymalnie ograniczyć pobór prądu (nadmierny pobór prądu wydłuża czas ładowania i może spowodować uszkodzenie akumulatora).
- Jeśli przewód zasilający lub zaciski połączenia akumulatora są uszkodzone, należy je wymienić na analogiczne części dostępne u producenta lub w dziale wsparcia technicznego.
- Przed podłączeniem zasilania ładowarki do agregatu prądotwórczego należy upewnić się, że jego wyjście 230 V jest ustabilizowane.

### CZEGO NIE ROBIĆ

- Do otworów wentylacyjnych zasilacza nie wkładać żadnych metalowych przedmiotów ani innych przewodów.
- Nie zasłaniać wlotów powietrza na pokrywie.
- Nie przeprowadzać czynności konserwacyjnych bez odłączenia zasilania 230 V i 12 V.

### UWAGA

W przypadku niewłaściwego użytkowania traci ważność gwarancja, a producent nie ponosi żadnej odpowiedzialności za szkody wyrządzone osobom lub przedmiotom.

## 6.6 Urządzenie rozruchowo-wspomagające (booster)

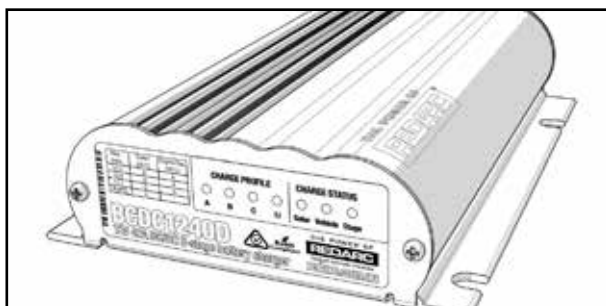

W pojazdach zainstalowany jest dodatkowy element (booster), który optymalizuje ładowanie akumulatora 12 V podczas jazdy. Booster znajduje się w pobliżu skrzynki rozdzielczej 12 V.

### Profil ładowania



**UWAGA**

Opisane czynności mogą być wykonywane wyłącznie przez specjalistyczny personel. Zawsze kontaktować się z autoryzowaną stacją obsługi Ahorn Camp.

W zależności od typu akumulatora 12 V zainstalowanego w pojeździe booster musi być ustawiony na najbardziej odpowiedni profil ładowania. Profil ładowania zależy od sposobu podłączenia pomarańczowego przewodu:

- Pozostawić odłączony pomarańczowy przewód, aby wybrać maksymalne napięcie 14,6 V (profil A).
- Podłączyć pomarańczowy przewód do uziemienia ogólnego, aby wybrać maksymalne napięcie 15,0 V (profil B).
- Podłączyć pomarańczowy przewód do czerwonego przewodu (dodatni biegun akumulatora), aby wybrać profil H (profil w przypadku ogrzewanych akumulatorów litowych – 14,2 V).
- Podłączyć pomarańczowy przewód do zielonego przewodu, aby wybrać profil Li (profil w przypadku akumulatorów litowych – 14,2 V).



**UWAGA**

Sprawdzić parametry techniczne podane przez producenta akumulatora 12 V, aby upewnić się, że maksymalne napięcie wybranego profilu nie przekracza maksymalnego napięcia ładowania zalecanego przez producenta. Jeśli maksymalne napięcie jest zbyt wysokie dla zainstalowanego typu akumulatora, należy wybrać inny profil ładowania.

### Nieuzycowanie pojazdu

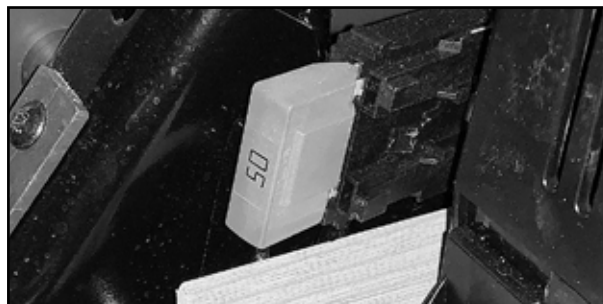

Jeśli pojazd nie jest użytkowany przez dłuższy czas, zaleca się odłączenie boostera, wyjmując bezpiecznik 50 A, który znajduje się w pobliżu skrzynki rozdzielczej 12 V.



**WSKAZÓWKA**

Więcej informacji na temat boostera można znaleźć w instrukcji obsługi od producenta.

## 6.7 Pozostałe komponenty

### Gniazdo zewnętrzne 230 V



Włożyć wtyczkę do gniazda tak, jak pokazano na zdjęciu. Aby wyjąć wtyczkę z gniazda, należy przytrzymać wciśniętą dźwignię (a) podczas wyjmowania wtyczki.

### Wyłącznik bezpieczeństwa - ogólny, 230 V

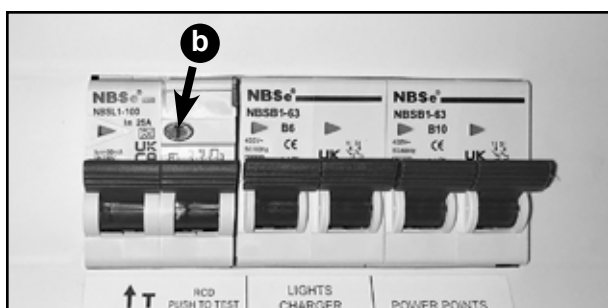

**! UWAGA**

Dobrym nawykiem jest okresowe przeprowadzanie testu działania wyłącznika bezpieczeństwa, poprzez naciśnięcie przycisku (b).

### Odłącznik akumulatora

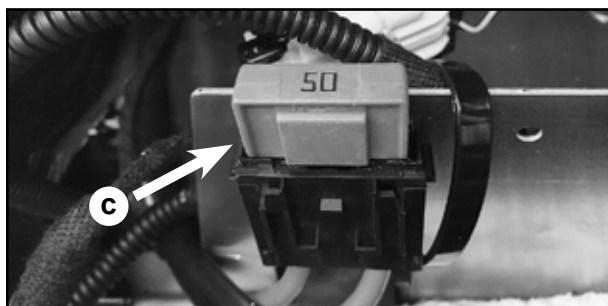

Jeśli pojazd nie jest używany przez dłuższy czas, należy zawsze odłączać akumulator 12 V, wyjmując bezpiecznik (c), który znajduje się wewnątrz skrzyni (w pobliżu akumulatora).

### Czujnik temperatury instalacji Truma



Sonda zwykle instalowana w pobliżu panelu sterowania, który służy do obsługi systemu ogrzewania Truma.

### Porty USB



W części mieszkalnej znajdują się porty USB, które mogą być używane do ładowania takich urządzeń jak smartfony. Aby zasilić porty USB, należy uaktywnić ogólny przycisk włączania/wyłączania na panelu sterowania.

### Światło zewnętrzne

Zewnętrzna lampa jest zamontowana na prawej ścianie pojazdu. Włącza się ją (tylko przy wyłączonym silniku) na panelu sterowania.

## 7.1 Ostrzeżenia

Lodówki absorpcyjne mogą być zasilane prądem zmiennym 230 V, prądem stałym 12 V lub gazem.

Zasilanie napięciem 12 V pozwala na pozostawienie włączonego urządzenia podczas podróży, ale zapewniony jest jedynie prąd podtrzymujący; z tego powodu ważne jest, aby pozwolić lodówce i ewentualnej żywności schłodzić się przed rozpoczęciem podróży, korzystając z zasilania 230 V lub gazowego.

Zawsze należy jednak pamiętać, że moc chłodzenia lodówki zależy od:

- zasilającego ją źródła energii;
- ewentualnych przerw podczas przełączania z jednego źródła na drugie;
- warstwy lodu na ściankach lodówki, który działa jak izolator (rozmrozić, gdy przekroczy ona 3 mm);
- ilości produktów spożywczych znajdujących się w lodówce;
- warunków klimatycznych, na które narażony jest pojazd (jeśli latem stoi na słońcu, wewnątrz może zostać osiągnięta, a nawet przekroczona temperatura 50°C).

Aby uniknąć niebezpiecznego zatrucia pokarmowego, zaleca się zachowanie najwyższej ostrożności podczas przechowywania łatwo psującej się żywności, pamiętając, że wydajność tego typu urządzeń nie jest porównywalna z wydajnością zwykłej lodówki domowej.

 <b>UWAGA</b>
<p>Przed użyciem urządzenia należy uważnie przeczytać instrukcję obsługi producenta.</p>

 <b>UWAGA</b>
<p>Przez siatki na zewnętrznej ścianie pojazdu warto co pewien czas oczyścić tylną część lodówki i sprawdzić, czy nie ma na niej pajęczyn lub innych elementów zasłaniających palnik gazowy.</p>

## 7.2 Panel sterowania LED

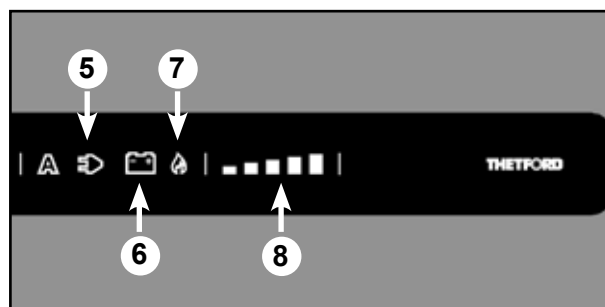
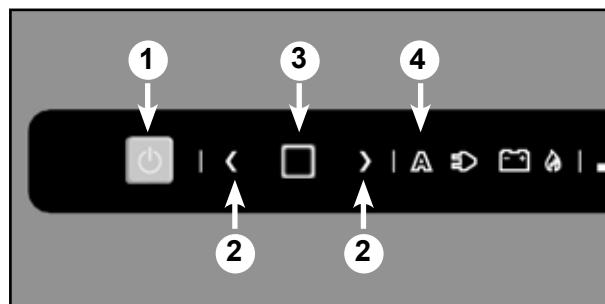

- 1) Przycisk włączania/wyłączania.
- 2) Przyciski kursora.
- 3) Przycisk potwierdzania.
- 4) Lampka sygnalizacyjna trybu automatycznego.
- 5) Lampka sygnalizacyjna zasilania 230 V.
- 6) Lampka sygnalizacyjna zasilania 12 V.
- 7) Lampka sygnalizacyjna zasilania gazowego.
- 8) Wskaźnik poziomu chłodzenia.

### Działanie

Aby wybrać typ zasilania, należy nacisnąć i przytrzymać przez dwie sekundy przycisk potwierdzania (3): lampki sygnalizacyjne typu zasilania (automatyczne, 230 V, 12 V, gazowe) zaczną migać. Za pomocą przycisków kursora (2) wybrać typ zasilania. Potwierdzić wybór przyciskiem potwierdzania (3).

Aby wybrać poziom chłodzenia, należy nacisnąć i przytrzymać przez dwie sekundy przycisk potwierdzania (3): lampki sygnalizacyjne źródła (automatyczne, 230 V, 12 V, gazowe) zaczną migać. Ponownie nacisnąć przycisk potwierdzania. Wskaźnik poziomu chłodzenia (8) zacznie migać. Za pomocą przycisków kursora (2) wybrać żądany poziom. Potwierdzić wybór przyciskiem potwierdzania (3).

### 7.3 Ekran dotykowy LCD

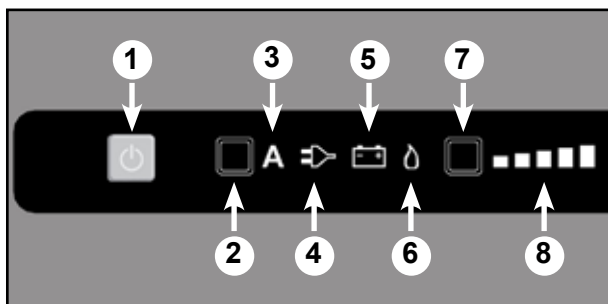

- 1) Przycisk włączania/wyłączania.
- 2) Przycisk źródła energii.
- 3) Lampka sygnalizacyjna trybu automatycznego.
- 4) Lampka sygnalizacyjna zasilania 230 V.
- 5) Lampka sygnalizacyjna zasilania 12 V.
- 6) Lampka sygnalizacyjna zasilania gazowego.
- 7) Przycisk poziomego chłodzenia.
- 8) Wskaźnik poziomu chłodzenia.

#### Działanie

Aby wybrać źródło zasilania, należy naciskać przycisk (2) tyle razy, aż wybrane zostanie żądane źródło.

Aby wybrać poziom chłodzenia, należy naciskać przycisk (7) tyle razy, aż wybrany zostanie żądany poziom chłodzenia.

### 7.4 Ręczny wybór typu zasilania

Zasilanie gazem jest absolutnie zabronione podczas postojów na stacjach benzynowych i podczas jazdy pojazdu. Ze względów bezpieczeństwa zasilanie gazem nie może zostać włączone wcześniej niż 15 minut po wyłączeniu silnika. Jeśli chodzi o zasilanie napięciem 12 V lub 230 V, w przypadku wybrania tego typu zasilania przy braku, odpowiednio, włączonego silnika lub zewnętrznego zasilania z sieci, lodówka pozostanie wyłączona.

Zaleca się więc korzystanie z trybu automatycznego, który zapewnia optymalne i bezpieczne działanie urządzenia.

### 7.5 Tryb automatyczny

Po wybraniu trybu automatycznego skrzynka dostarczy do urządzenia zasilanie z najbardziej odpowiedniego źródła energii, wg następującej kolejności: 230 V, 12 V, gaz.

Automatyczny system zapewnia 15-minutowe opóźnienie podczas przełączania z zasilania 12 V na zasilanie gazowe. Ma to zapobiec natychmiastowemu przełączeniu się lodówki na zasilanie gazowe podczas krótkich postojów (np. na tankowanie), gdy nie jest to konieczne.

#### WSKAZÓWKA

Więcej informacji na temat lodówki można znaleźć w instrukcji obsługi od producenta.

#### CO ROBIĆ

- Należy zachować maksymalną ostrożność podczas przechowywania łatwo psującej się żywności.
- Jeśli to możliwe, warto włączyć lodówkę na około 6 godzin przed włożeniem do niej żywności.
- Podczas postoju pojazd powinien stać na możliwie równej powierzchni.
- Rozmrozić, gdy utworzy się warstwa lodu grubsza niż 3 mm.
- Po użyciu umyć wnętrze lodówki, używając w tym celu odpowiednich detergentów.
- Gumowe uszczelki drzwi należy posypać talkiem.
- Podczas podróży zakładać zabezpieczenie drzwi.

#### CZEGO NIE ROBIĆ

- W sezonie letnim nie otwierać często drzwi lodówki.
- Nie wkładać do lodówki jeszcze ciepłej żywności.
- Nie spożywać łatwo psującej się żywności w przypadku dłuższej przerwy w chłodzeniu.
- Nie wystawiać na działanie promieni słonecznych ściany, po stronie której stoi lodówka.
- Nie ruszać ani nie zasłaniać wlotów powietrza.
- W okresach braku użytkowania nie pozostawiać zamkniętych drzwiczek lodówki.
- Nie demontować lodówki samodzielnie.

## 8.1 Opis ogólny

Instalacja gazowa, skalibrowana do ciśnienia roboczego 30 milibarów, jest oddzielona od wnętrza butli gazowej, która jest całkowicie uszczelniona względem części mieszkalnej i wyposażona w kratki wentylacyjne skierowane na zewnątrz.

Dostępne miejsce pozwala na umieszczenie jednej butli gazowej, z możliwością umieszczenia drugiej zapasowej butli. Butle muszą być zawsze unieruchomione za pomocą odpowiednich mocowań. Przewody wykonano z powlekanej stali i łączą one ze sobą jeden lub więcej zaworów odcinających, które dostarczają gaz do poszczególnych urządzeń.

Zaleca się zakręcanie zaworów nieużywanych urządzeń i ewentualnie głównego zaworu butli, jeśli nie jest używane żadne urządzenie gazowe.

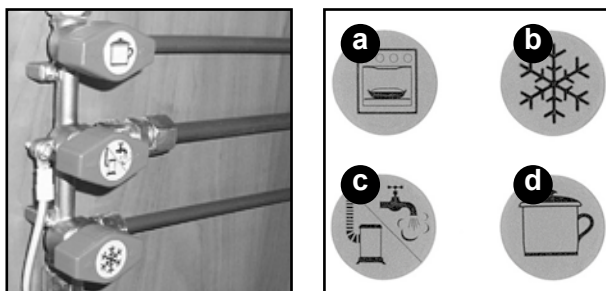

2-, 3-, 4-drożne zawory oznaczone symbolami: piekarnik (a), lodówka (b), piecyk/bojler (c), kuchenka (d).



**UWAGA**

Zabrania się trzymania otwartego zaworu głównego butli gazowej podczas jazdy i postoju na stacjach benzynowych.



**UWAGA**

Nie używać urządzeń gazowych, jeśli nie ma pewności co do stanu instalacji i czystości poszczególnych wlotów powietrza, w które wyposażony jest pojazd, zarówno na dachu, jak i w podłodze.



**WSKAZÓWKA**

W okresie zimowym zaleca się stosowanie propanu (butan nie nadaje się do temperatury poniżej 0°C).

## 8.2 Regulator ciśnienia gazu z czujnikiem zderzeniowy (opcja)

W niektórych modelach regulator ciśnienia gazu jest wyposażony w urządzenie zabezpieczające (czujnik zderzeniowy), które w razie wypadku natychmiast zatrzymuje dopływ gazu.



**UWAGA**

Niektóre modele nie są wyposażone w regulator ciśnienia gazu z czujnikiem zderzeniowym.

### Uruchamianie

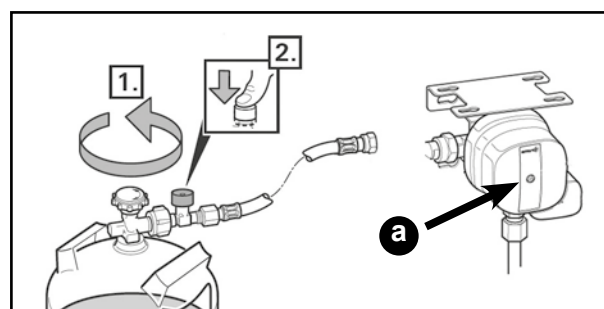

- 1) Odkręcić zawór butli.
- 2) Przez około 5 sekund mocno naciskać zabezpieczenie przed pęknięciem na przewodzie wysokiego ciśnienia.

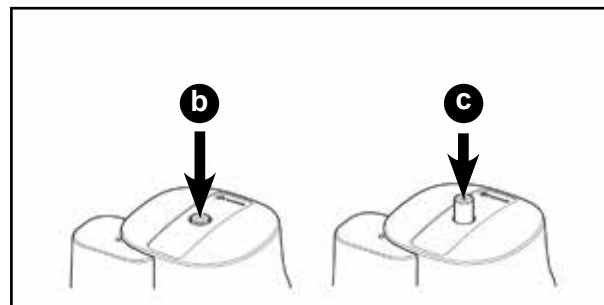

Czujnik zderzeniowy jest wyposażony w żółty przycisk do resetowania (a), którego położenie informuje o jego stanie: pozycja „gotowy do pracy” (b) lub pozycja „niegotowy do pracy” (c). Jeśli przycisk do resetowania (a) nie jest wciśnięty (tj. znajduje się w pozycji „niegotowy do pracy”), należy zresetować czujnik zderzeniowy. Aby zresetować czujnik, należy mocno nacisnąć przycisk resetowania (a), obrócić go lekko w prawo i przytrzymać w tej pozycji przez 5 sekund, aby upewnić się, że pozostanie on w pozycji „gotowy do pracy” (b).

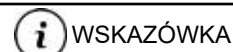

**WSKAZÓWKA**

Więcej informacji na temat regulatora ciśnienia gazu z czujnikiem zderzeniowym można znaleźć w instrukcji producenta.

### 8.3 Wymiana butli gazowej

Podczas wymiany butli należy postępować według następującej procedury:

#### UWAGA

Podczas podłączania i odłączania butli gazowej oraz podczas przesuwania butli wewnątrz wnęki należy zachować szczególną ostrożność, aby nie dopuścić do uszkodzenia, naprężenia lub zgięcia węża.

- 1) Upewnić się, że zawory wszystkich urządzeń gazowych są zakręcone.
- 2) Zakręcić zawór butli, która ma zostać wymieniona.
- 3) Odkręcić nakrętkę mocującą wąż do zaworu pustej butli.
- 4) Odłączyć butlę od specjalnych zaczepów i wyjąć ją z jej wnęki.
- 5) Sprawdzić, czy zawór butli, która ma zostać zainstalowana, jest zamknięty.
- 6) Włożyć butlę do specjalnego gniazda znajdującego się wewnątrz wnęki na butlę, zabezpieczając ją za pomocą odpowiednich mocowań.
- 7) Wyjąć plastikowy korek uszczelniający nową butlę.
- 8) Zdjąć z wewnętrznej strony korka nową uszczelkę i zastąpić nią starą, która znajduje się na końcu węża.
- 9) Ręcznie wkręcić nakrętkę węża do nowej butli, dokręcając ją odpowiednim kluczem, aby zagwarantować szczelność uszczelki.
- 10) Powoli odkręcać zawór butli, zwracając uwagę na ewentualne wycieki gazu (silny zapach lub syczenie).

#### UWAGA

Sprawdzić występowanie niewielkich nieszczelności, nanosząc pędzlem roztwór wody z mydłem (nigdy przy włączonym płomieniu) i rozprowadzając go w miejscach, w których najbardziej prawdopodobne jest wystąpienie nieszczelności (połączenia). Ewentualne występowanie pęcherzyków wskazuje na obecność nieszczelności.

#### UWAGA

Elastyczne przewody gazowe należy okresowo sprawdzać pod kątem zużycia i w razie potrzeby wymieniać je na inne, zatwierdzonego typu. Na przewodach podana jest data ważności lub data produkcji. Jeśli podana jest data produkcji, należy zapoznać się z przepisami obowiązującymi w danym kraju w celu określenia daty ważności. w każdym razie data ważności przewodów może być różna w zależności od kraju.

#### CO ROBIĆ

- Sprawdzić zablokowanie butli w pasach mocujących.
- Okresowo sprawdzać szczelność połączeń elastycznych z butlą.
- Szczelność instalacji należy sprawdzać co roku w autoryzowanym serwisie Ahorn Camp.
- Butle z gazem należy przewozić wyłącznie wewnątrz wnęki przeznaczonej na takie butle.

#### CZEGO NIE ROBIĆ

- Nie zasłaniać kratki wentylacyjnych wnęki na butle gazowe.
- Nie używać urządzeń gazowych o innym ciśnieniu roboczym.

## 8.4 Płyta kuchenna i piekarnik

### WSKAZÓWKA

Piekarnik jest opcjonalny (nie należy do wyposażenia standardowego).

Płyta kuchenna i piekarnik ze stali nierdzewnej są wyposażone w zawory termoparowe odcinające dopływ gazu w razie przypadkowego zgaśnięcia płomienia. Aby włączyć płytę, należy nacisnąć i obrócić dane pokrętko, a następnie zwolnić je po kilku sekundach od włączenia.

### UWAGA

Okresowo sprawdzać, czy zawory termoparowe działają prawidłowo.

### WSKAZÓWKA

Zaleca się nie stawiać gorących garnków bezpośrednio na blacie kuchennym.

### Płyta kuchenna

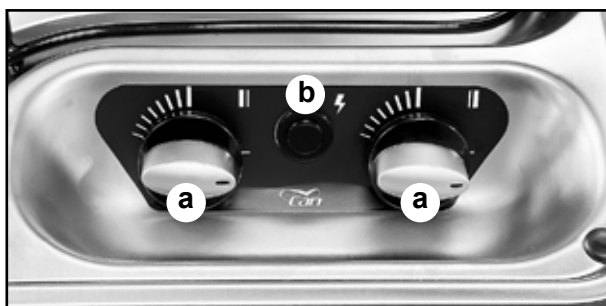

a) Pokrętko dopływu gazu.

b) Przycisk zapłonu.

### Piekarnik z funkcją Grill (opcja)

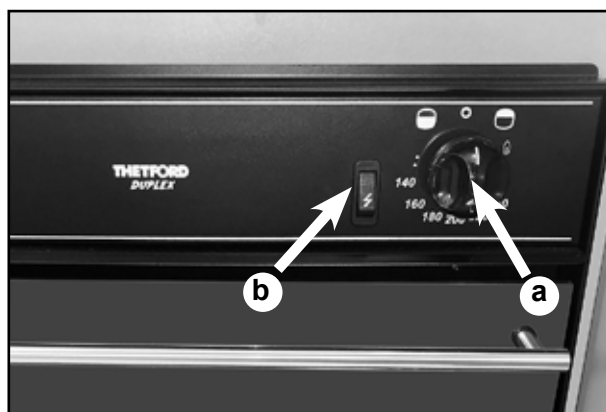

a) Pokrętko dopływu gazu.

b) Przycisk zapłonu.

### WSKAZÓWKA

Więcej informacji na temat płyty kuchennej i piekarnika można znaleźć w instrukcji obsługi od producenta.

### CO ROBIĆ

- Całkowicie otworzyć drzwiczki piekarnika w celu włączenia go.
- Po użyciu umyć specjalnymi środkami przeznaczonymi do piekarnika i stali nierdzewnej.
- Po użyciu dokładnie osuszyć powierzchnie ze stali nierdzewnej.

### CZEGO NIE ROBIĆ

- Nie zasłaniać szczelin obiegu powietrza.
- Podczas działania piekarnika i płyty kuchennej nie pozostawiać pojazdu bez nadzoru.
- Nie wkładać do środka papierowych torebek (lub podobnych) podczas podgrzewania żywności.
- Podczas jazdy nie używać ani piekarnika ani kuchenki.
- Nie zamykać szklanej pokrywy, dopóki palniki nie wystygną.
- Nie używać kuchenki jako grzejnika pokojowego.
- Do czyszczenia powierzchni ze stali nierdzewnej nie używać detergentów zawierających chlor, ściernych środków czyszczących, druciaków czy metalowych szczotek.





UWAGA

Przed wyjazdem obowiązkowe jest całkowite opróżnienie bojlera/kotła ciepłej wody.



UWAGA

Należy zawsze pamiętać, że system ogrzewania nie działa bez zasilania elektrycznego. Z tego powodu zimą zaleca się częste sprawdzanie poziomu naładowania akumulatora 12 V, a w przypadku braku możliwości podłączenia instalacji do sieci o napięciu 230 V - ograniczenie do minimum korzystania z różnych odbiorników, tak aby akumulator zawsze był naładowany w stopniu niezbędnym do działania systemu ogrzewania.

## 9.1 Instalacja Truma

Ogrzewanie Truma składa się z piecyka ze zintegrowanym bojlerem, który zapewnia zarówno ogrzewanie pomieszczeń, jak i ciepłą wodę.

Rozprowadzanie ciepłego powietrza jest zapewnione przez szereg odpowiednio rozmieszczonych nawiewów.



WSKAZÓWKA

Aby system działał prawidłowo, należy pozostawić otwarte wszystkie nawiewy.



WSKAZÓWKA

Gdy piec jest wyłączony i kiedy istnieje niebezpieczeństwo zamarznięcia, bojler opróżnia się automatycznie.

Bojler może być opróżniany ręcznie za pomocą specjalnego przełącznika umieszczonego na zaworze spustowym lub automatycznie. Bojler opróżnia się automatycznie, gdy temperatura wewnątrz wynosi około 3°C. Aby ułatwić opróżnianie, należy pozostawić odkręcony co najmniej jeden kran w łazience lub kuchni (zaleca się jednak pozostawienie odkręconych wszystkich kranów, aby nie została w nich woda i aby nie spowodować uszkodzeń na skutek mrozu).



WSKAZÓWKA

W przypadku automatycznego lub ręcznego opróżniania należy zakręcić zawór spustowy, aby móc ponownie korzystać z urządzenia.

## 9.2 Panel sterowania

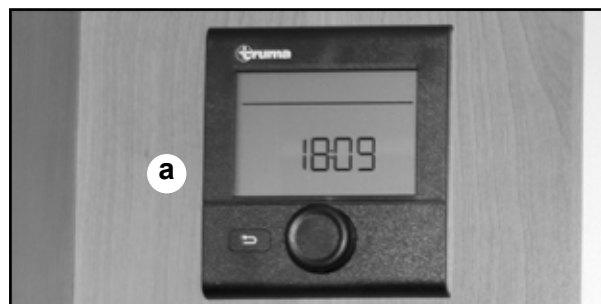

Wszystkie funkcje systemu można zaprogramować na panelu sterowania Truma CP Plus (a). w celu uruchomienia, obsługi i wyłączenia, a także w celu uzyskania wszelkich informacji dotyczących konserwacji i bezpieczeństwa, należy zapoznać się z instrukcją producenta, która jest dostarczana wraz z dokumentacją pojazdu.



UWAGA

W przypadku przerwania dopływu gazu (np. gdy skończy się butla) panel sterowania może wyświetlić kody błędów 507, 516 lub 517. w takim przypadku należy najpierw przywrócić dopływ gazu (np. wymieniając pustą butlę na pełną), a następnie dotknąć pokrętła/przycisku w celu skasowania błędu (należy pamiętać, że pierwsze dotknięcie może jedynie ponownie uruchomić podświetlenie panelu, dlatego może być konieczne ponowne dotknięcie pokrętła/przycisku). w przypadku czterokrotnego skasowania błędu, bez uprzedniego przywrócenia dopływu gazu, panel sterowania blokuje się na 15 minut (kod błędu miga na ekranie). Jeśli przy wyświetlonym na ekranie kodzie błędu panel sterowania zostanie wyłączony i ponownie włączony, zostanie on zablokowany na 15 minut (na ekranie będzie migać kod błędu). Po zablokowaniu panelu sterowania nie można wykonywać żadnych czynności: przed ponownym wykonaniem czynności na panelu sterowania należy poczekać na zakończenie blokady (kod błędu przestanie migać).

### 9.3 Zawór spustowy

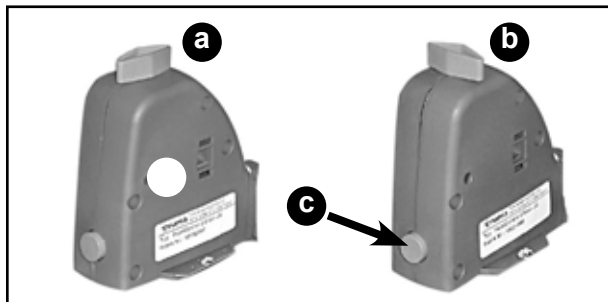

Aby ręcznie opróżnić bojler, należy odkręcić zawór, obracając przełącznik do położenia (a). Po opróżnieniu należy zakręcić zawór: ustawić przełącznik w położeniu (b) i nacisnąć przycisk (c).

#### ✓ CO ROBIĆ

- Regularnie sprawdzać stan kominia.
- Jeśli istnieje niebezpieczeństwo zamarznięcia, należy sprawdzić, czy bojler opróżnił się automatycznie.
- W okresie zimowym zaleca się stosowanie propanu (butan nie nadaje się do temperatur poniżej 0°C).
- Należy uważnie przeczytać instrukcję producenta.

#### ✗ CZEGO NIE ROBIĆ

- W żadnym wypadku nie ingerować w przewód kominowy. w razie konieczności wykonania jakichkolwiek czynności konserwacyjnych należy kontaktować się wyłącznie z działem obsługi serwisowej Ahorn Camp lub z dealerem.



Regulator (a) do elektrycznego ogrzewania podłogowego, dysponujący czterema pozycjami: 0 (wył.), 20 V (niski poziom ogrzewania), 22 V (średni poziom ogrzewania), 24 V (wysoki poziom ogrzewania).

#### ⚠ UWAGA

Nie należy zakrywać regulatora. Ryzyko przegrzania!

#### i WSKAZÓWKA

W przypadku przeciążenia regulatora uruchamia się zabezpieczenie przed przegrzaniem. Sworzeń (b) wyskakuje z gniazda. Po ostygnięciu regulatora należy wcisnąć sworzeń (b) zabezpieczenia przed przegrzaniem.

### 9.4 Elektryczne ogrzewanie podłogowe (opcja)

#### ⚠ UWAGA

W modelach wyposażonych w elektryczne ogrzewanie podłogowe w żadnym wypadku nie należy wiercić otworów ani wkręcać w podłogę śrub. Należy zachować ostrożność podczas posługiwania się ostrymi przedmiotami. Ze względu na możliwość uszkodzenia przewodów elektrycznych i grzałek umieszczonych w podłodze istnieje ryzyko porażenia prądem elektrycznym lub spowodowania zwarcia.

#### i WSKAZÓWKA

Ogrzewanie podłogowe działa tylko wówczas, kiedy pojazd jest podłączony do sieci 230 V.

## 10.1 Wprowadzenie

Wszystkie pojazdy Ahorn Camp są wyposażone w instalację hydrauliczną zaprojektowaną specjalnie w celu gwarantowania wysokiego komfortu i odpowiedniego poziomu bezpieczeństwa. Aby jednak uniknąć uszkodzenia instalacji, konieczne są pewne środki ostrożności, zwłaszcza w przypadku wyjątkowo niskiej temperatury zewnętrznej.

Poniżej znajduje się kilka wskazówek, które pozwolą utrzymać instalację pojazdu w idealnym stanie technicznym:

- do czyszczenia rur pod żadnym pozorem nie wolno używać produktów ściernych, kwasów itp.;
- aby uniknąć uszkodzenia pompy wody, nie należy odkręcać kranów, gdy zbiornik czystej wody jest pusty;
- jeśli istnieje niebezpieczeństwo zamarznięcia, system musi zostać całkowicie opróżniony: bardzo ważne jest, aby upewnić się, że w końcowej części instalacji tj. w kranach w łazience i kuchni, nie pozostała woda.

## 10.2 Zbiornik czystej wody

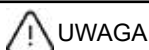

**UWAGA**

Przed rozpoczęciem jazdy należy obowiązkowo, przy użyciu specjalnego kurka, opróżnić zbiornik czystej wody do poziomu 20 litrów.



**CO ROBIĆ**

- Na panelu sterowania należy stale sprawdzać poziom wody w zbiornikach.
- Okresowo przepłukiwać zbiorniki wodą zdatną do picia.
- Gdy pojazd nie jest używany, należy całkowicie opróżnić instalację.
- Gdy pojazd nie jest używany, pozostawić kran i prysznic zakręcone.



**CZEGO NIE ROBIĆ**

- Nie pozostawiać wody w zbiornikach, gdy pojazd nie jest używany.
- Nie zaleca się używania wody z instalacji do celów spożywczych.

Zbiornik czystej wody znajduje się pod tylnym łóżkiem.

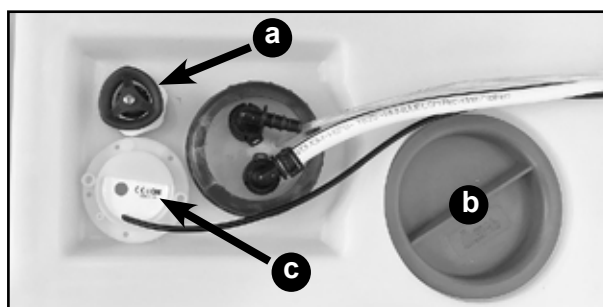

W górnej części zbiornika znajduje się kurek spustowy (a), korek inspekcyjny (b) i sondy (c).

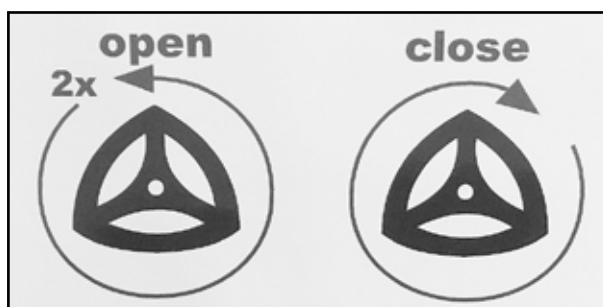
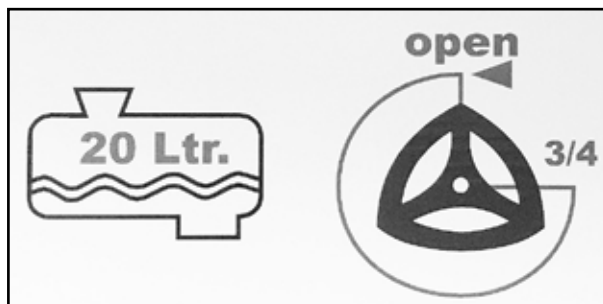

Przekręcenie pokrętki kranu (a) o 3/4 obrotu spowoduje spuszczenie wody do poziomu 20 litrów, natomiast przekręcenie go o 2 obroty spowoduje spuszczenie całej wody.



**UWAGA**

Zawór (a) musi zostać przekręcony maksymalnie o 2 obroty.



**WSKAZÓWKA**

Wewnątrz zbiornika znajduje się pompa wody (pompa zanurzeniowa). Pompa ta nie wymaga konserwacji.

### 10.3 Zbiornik rekuperacyjny

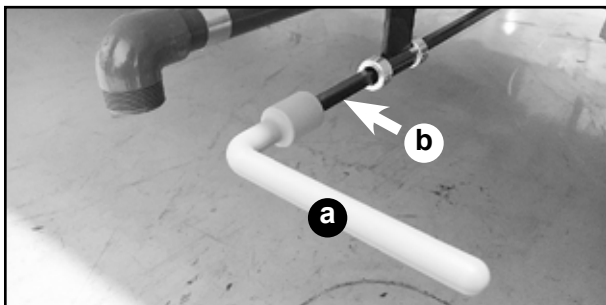

W zależności od modelu sterowanie spustem znajduje się na zewnątrz pod podłogą, po lewej lub prawej stronie. Założyć uchwyt (a) na pręt (b), który steruje zaworem spustowym. Przekręcić uchwyt, aby opróżnić zbiornik.

#### Elektryczne ogrzewanie zbiornika (opcja)

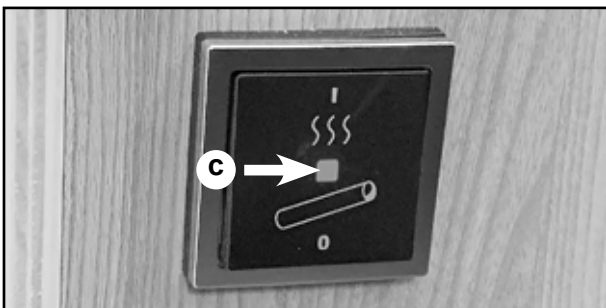

c) Lampka sygnalizacyjna kontroli.

Nacisnąć przełącznik w pozycji „I”, aby włączyć, nacisnąć przełącznik w pozycji „0”, aby wyłączyć.

#### WSKAZÓWKA

Przełącznik znajduje się na podstawie kanapy.

#### UWAGA

Elektryczne podgrzewanie zbiornika zużywa dużo energii: jeśli urządzenie nie jest podłączone do sieci 230 V, akumulator może się szybko rozładować.

#### CO ROBIĆ

- Na panelu sterowania należy stale sprawdzać poziom wody w zbiornikach.
- Opróżniać instalację, nie wyrządzając szkody w środowisku.
- Po każdym użyciu należy zamknąć otwór odpływowy prysznica: mogłoby bowiem dochodzić do powstawania nieprzyjemnego zapachu.
- W okresie zimowym mieszać wodę ściekową z niezamarzającym płynem, solą lub podobnymi produktami (należy to robić przy pustych rurach i zbiornikach).

#### CZEGO NIE ROBIĆ

- Nie wylewać wrzącej wody do kanalizacji kuchennej i łazienkowej.
- Do mycia zbiorników nie używać produktów ściernych.



UWAGA

Elementy łazienki wykonane z tworzywa należy myć wyłącznie wodą z neutralnym mydłem.



UWAGA

W przypadku dłuższego postoju pojazdu żaluzje okna łazienkowego i wentylacji łazienkowej muszą pozostać zamknięte.



UWAGA

Podczas korzystania z prysznica żaluzja wentylacji łazienkowej musi być otwarta.



UWAGA

Niektóre pojazdy są wyposażone w drewniany podest spełniający funkcję zabezpieczenia podłogi podczas korzystania z umywalki. Podest ten należy zdjąć podczas brania prysznica.

## 11.1 Toaleta kasetowa Thetford

Ten system posiada ruchomy zbiornik (kasetę), który można wyjąć na zewnątrz pojazdu przez specjalne drzwiczki.

### ✓ CO ROBIĆ

- Okresowo myć i dezynfekować zbiornik wodą oraz odpowiednimi środkami chemicznymi.
- Używać biodegradowalnego papieru toaletowego.
- Smarować uszczelki co najmniej raz w roku.
- Opróżnić instalację, nie wyrządzając szkody w środowisku.
- Należy uważnie przeczytać instrukcję producenta.

### ✗ CZEGO NIE ROBIĆ

- Do mycia toalety nie używać produktów ściernych.

## WC typu A

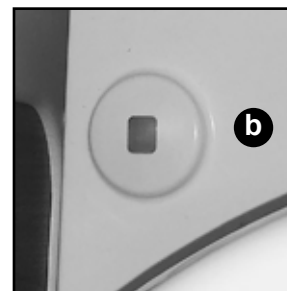

a) Przycisk płukania i sputkiwania zbiornika.

b) Lampka sygnalizująca pełny zbiornik.



Uchwyt do otwierania i zamykania zaworu spustowego zbiornika (aby wyjąć zbiornik, należy najpierw zakręcić zawór, naciskając uchwyt w kierunku wskazanym strzałką).

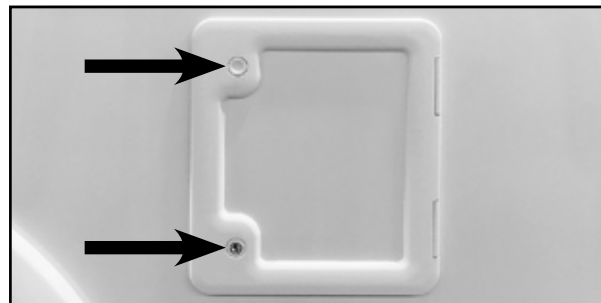

Zewnętrzne drzwiczki dostępu do zbiornika. Aby je otworzyć, należy nacisnąć oba przyciski jednocześnie.

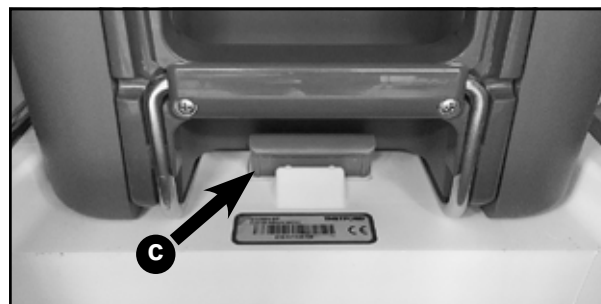

Wyjmowany zbiornik (kasetę). Aby wyjąć zbiornik, należy pociągnąć uchwyt (c) do góry.

## WC typu B

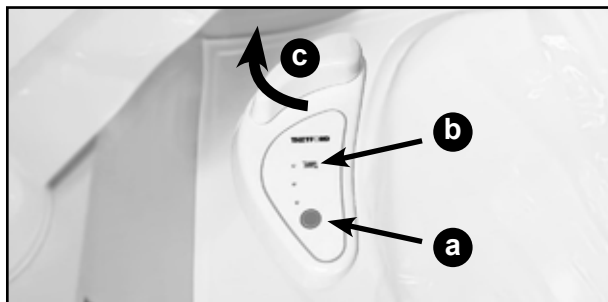

- a) Przycisk płukania i spłukiwania zbiornika.  
b) Lampka sygnalizująca pełny zbiornik.

**i** WSKAZÓWKA

Po krótkim naciśnięciu przycisku spłukiwania (a) na wyświetlaczu pojawi się poziom napętnienia zbiornika z wodą.

- c) Uchwyt do otwierania i zamykania zaworu spustowego zbiornika (aby wyjąć zbiornik, należy najpierw zakręcić zawór, naciskając uchwyt w kierunku wskazanym strzałką).

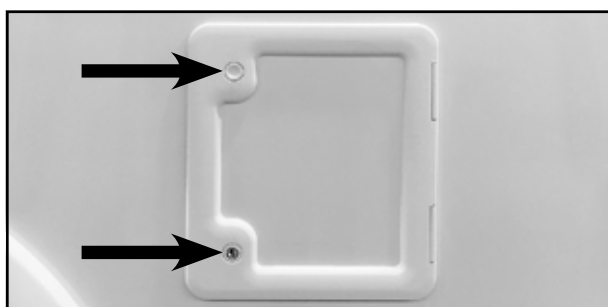

Zewnętrzne drzwiczki dostępu do zbiornika. Aby je otworzyć, należy nacisnąć oba przyciski jednocześnie.

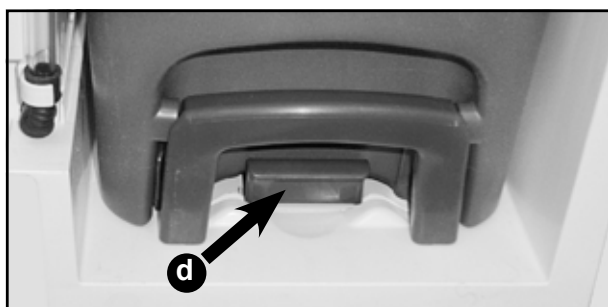

Wyjmowany zbiornik (kaseta). Aby wyjąć zbiornik, należy pociągnąć uchwyt (d) do góry.

## 11.2 Kabina prysznicowa (T 690, A 690)

W niektórych modelach toaleta jest wyposażona w system umożliwiający stworzenie oddzielnej kabiny prysznicowej. Należy wykonać, co następuje:

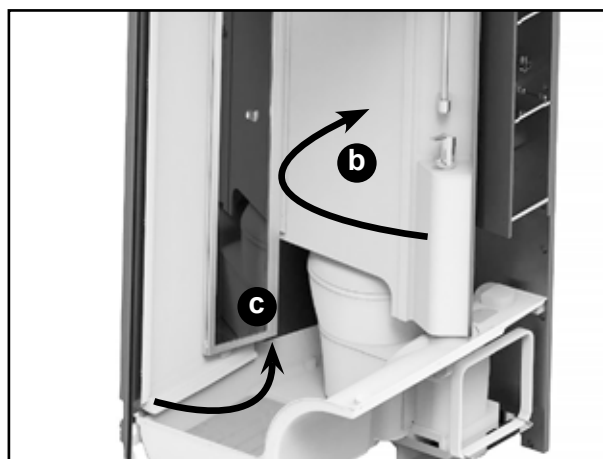

Usunąć element blokujący (a) (nacisnąć, aby odblokować), obrócić ściankę (b) i obrócić panel (c).

### 11.3 Kabina prysznicowa (T 590)

Aby skorzystać z prysznica, należy obrócić umywalkę do pozycji (a) i zablokować ją za pomocą elementu blokującego (b).

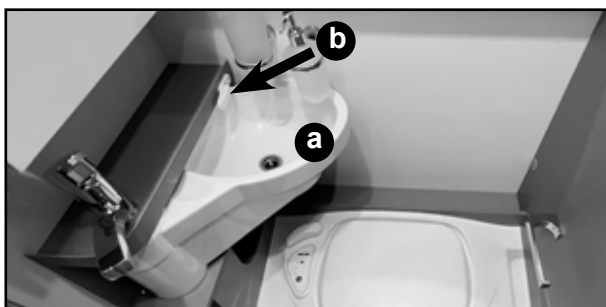

UWAGA

W trakcie jazdy pojazdu umywalka musi być obrócona do pozycji (a) i zablokowana za pomocą elementu blokującego (b).



### 12.1 Stolik - typu A

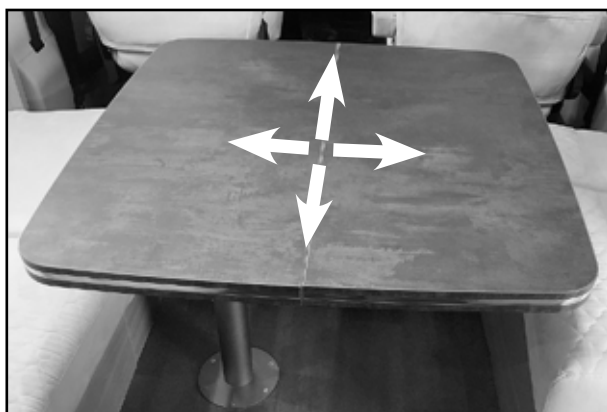

Błat stolika można przesunąć w czterech kierunkach.

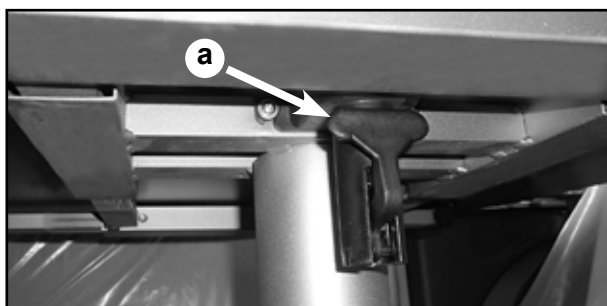

Aby przesunąć blat, należy go odblokować, używając dźwigni (a) znajdującej się pod blatem.

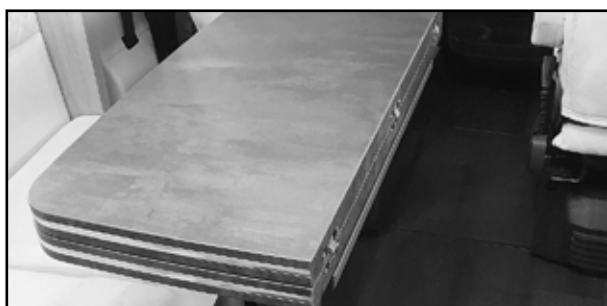
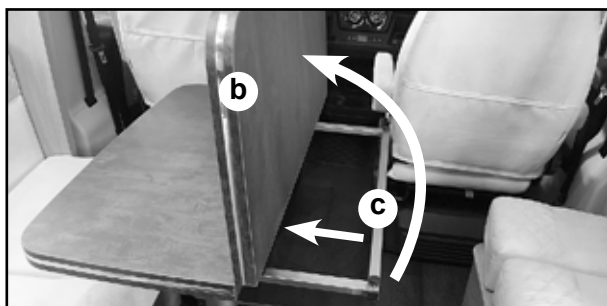

Błat można poskładać: złożyć część (b) i wsunąć podporę (c).

### 12.2 Stolik - typu B

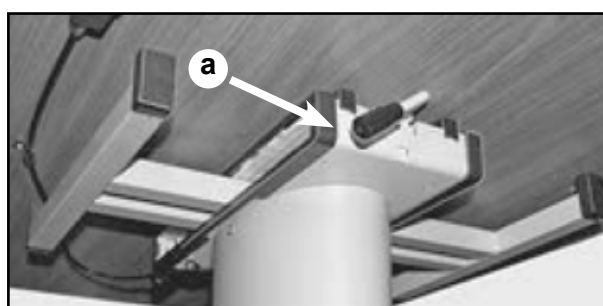
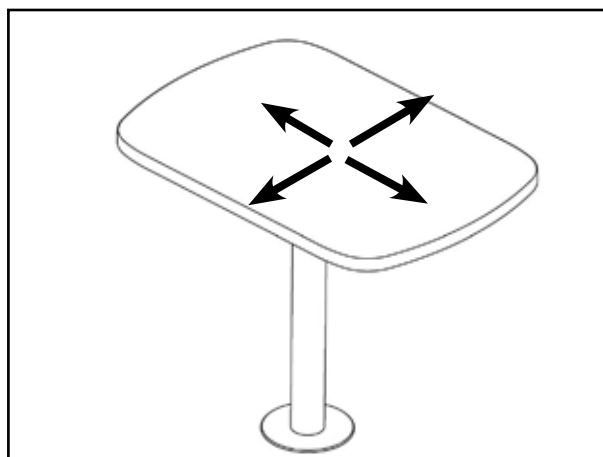

Błat stolika można przesunąć w czterech kierunkach.

Aby przesunąć blat, należy go odblokować, używając dźwigni (a) znajdującej się pod blatem.

### 12.3 Stolik - typu C

**Obniżanie stolika (pozycja podparcia dla łóżka)**

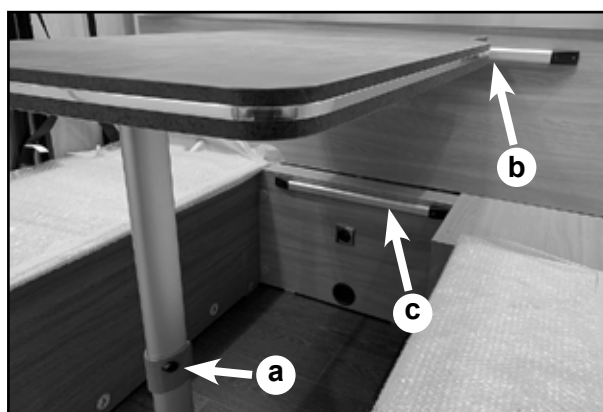

Nacisnąć przycisk (a), aby złożyć nogę stolika.

Podnieść stół, aby zdjąć go z górnej prowadnicy (b).

Zacześć stół na dolnej prowadnicy (c).

## 12.4 Stoły z teleskopowymi nogami (typu A)

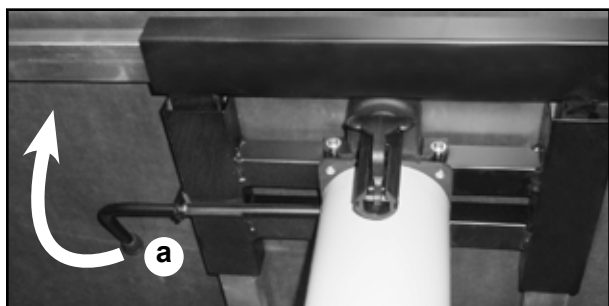

Aby obniżyć stół, należy obrócić uchwyt (a) o 180 stopni, a następnie obniżyć stół do żądanej pozycji. Aby zablokować stół, należy przywrócić uchwyt do pierwotnej pozycji.

## 12.5 Stoły z teleskopowymi nogami (typu B)

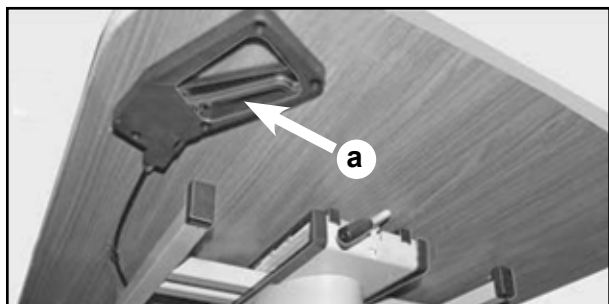

Aby obniżyć stół, należy pociągnąć za uchwyt (a), a następnie obniżyć go do żądanej pozycji. Aby zablokować stół, należy zwolnić uchwyt (a).

## 12.6 Łóżka sterowane elektrycznie (opcja)



**UWAGA**

Łóżka sterowane elektrycznie mogą być obsługiwane wyłącznie przez odpowiedzialne osoby dorosłe i tylko podczas postoju pojazdu.



**UWAGA**

Podczas ustawiania pozycji łóżek sterowanych elektrycznie należy upewnić się, że w pobliżu łóżka nie znajdują się żadne osoby ani przedmioty.

### 12.6.1 Łóżko nad częścią jadalnianą

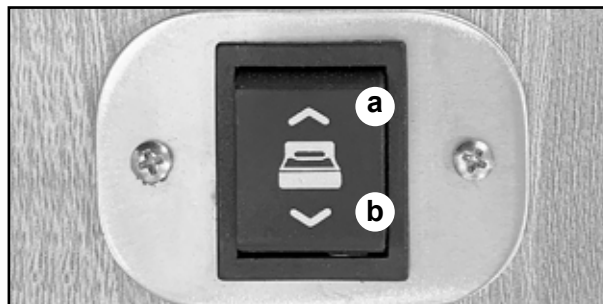

Panel sterowania

- a) Przycisk podnoszenia łóżka.
- b) Przycisk obniżania łóżka.

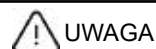

**UWAGA**

Przed opuszczeniem łóżka należy obniżyć stolik w części jadalnianej (pozycja do spania).



**UWAGA**

Przed obniżeniem łóżka należy wymontować zagłówek i oparcia w części jadalnianej.



**UWAGA**

Przed opuszczeniem łóżka należy ustawić siedzenia w kabinie w taki sposób, aby nie utrudniały ruchu łóżka.



**UWAGA**

Łóżko nie może pozostawać w całkowicie podniesionej pozycji podczas dłuższego postoju na słońcu: pozostawić co najmniej 10-centymetrowy odstęp pomiędzy wywietrznikiem a materacem łóżka.

### Ręczne ustawianie łóżka

W przypadku awarii lub braku zasilania łóżko można ustawić ręcznie za pomocą przewidzianej na wyposażeniu korbki (a).

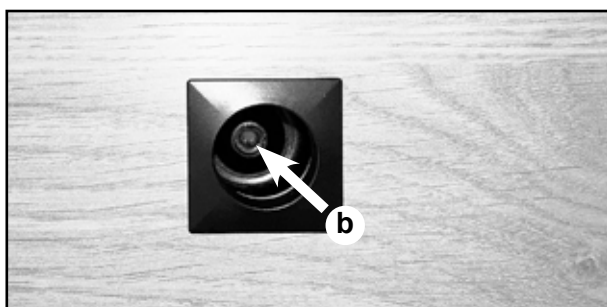
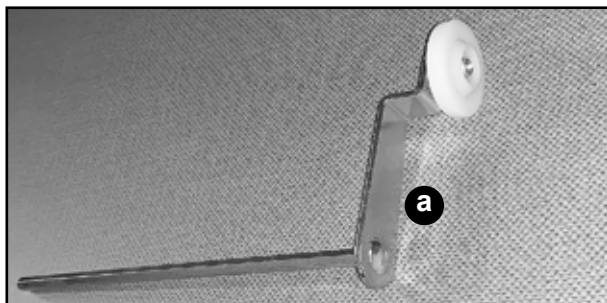

Korbę należy włożyć do otworu (b) znajdującego się w półce pod łóżkiem, po lewej stronie.

### 12.6.2 Tylne łóżko

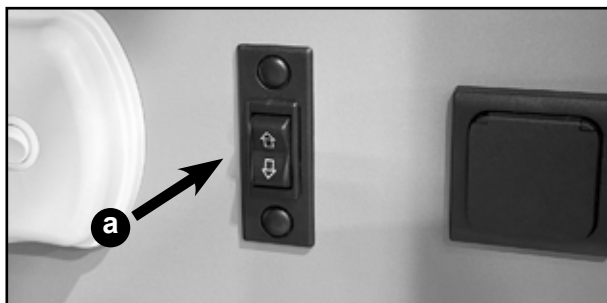

Przełącznik (a) do sterowania podnoszeniem i obniżaniem znajduje się pod łóżkiem, wewnątrz garażu.

Silnik elektryczny jest zabezpieczony bezpiecznikiem (patrz rozdział 6 – Instalacja elektryczna).

### Ręczne ustawianie łóżka

W przypadku awarii lub braku zasilania łóżko można ustawić ręcznie.

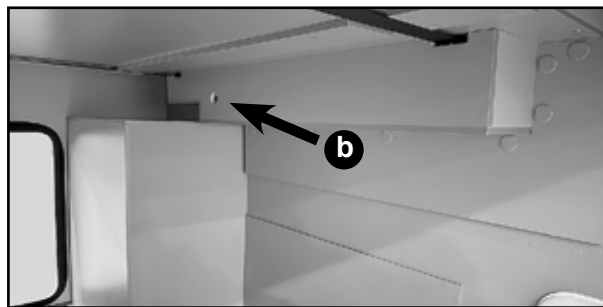

Przez otwór (b) pod łóżkiem, w lewej strefie garażu, można ręcznie sterować ruchem łóżka, używając klucza 14 mm w kształcie litery T (nie dołączono na wyposażeniu).

## 12.7 Pozostałe komponenty

### 12.7.1 Siatka zabezpieczająca do łóżek na podwyższeniu



Podczas użytkowania łóżka siatka zabezpieczająca (o ile występuje) musi być zawsze przymocowana pasami do odpowiednich wsporników na suficie.

#### **i** WSKAZÓWKA

Siatka zabezpieczająca może znajdować się pod materacem łóżka.

### 12.7.2 Fotele kabiny

Oba fotele w kabinie można dowolnie obracać, aby uzyskać żądaną konfigurację przestrzeni mieszkalnej.



Dźwignia zwalniania fotela



**UWAGA**

Pamiętaj, aby zawsze otworzyć drzwi obok fotela przed obroceniem fotela. Ryzyko powstania uszkodzeń.



**UWAGA**

Fotel można ustawić w dowolnej pozycji (całkowicie do przodu, całkowicie do tyłu lub w pozycjach pośrednich). w niektórych pozycjach ustawienie fotela może powodować, że będzie on kolidował z innymi elementami kabiny. Podczas obracania fotela należy zawsze być ostrożnym, upewniając się, że żadna część fotela nie uderzy o żaden element kabiny.



**UWAGA**

Podczas obracania fotela należy zachować szczególną ostrożność: fotel może spowodować obrażenia ciała i/lub uszkodzenia przedmiotów znajdujących się w jego pobliżu.

### 13.1 Kanapa wzdłużna

W pojazdach wyposażonych w kanapę wzdłużną (typ B) należy wykonać opisaną poniżej czynność w celu uzyskania zalecanej przestrzeni do jazdy.

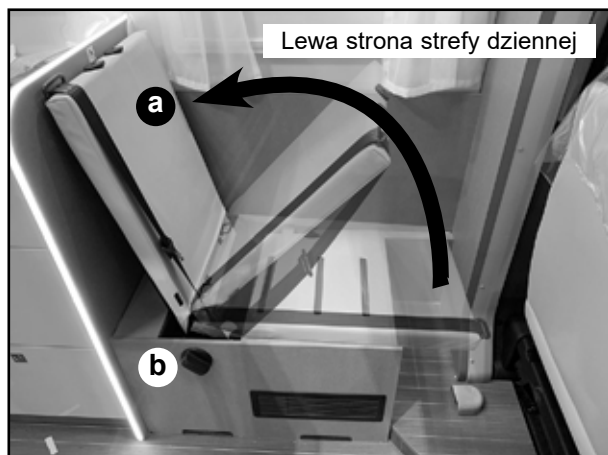

Za pomocą pokrętła (b) odblokować oparcie (a) i pociągnąć je do góry.

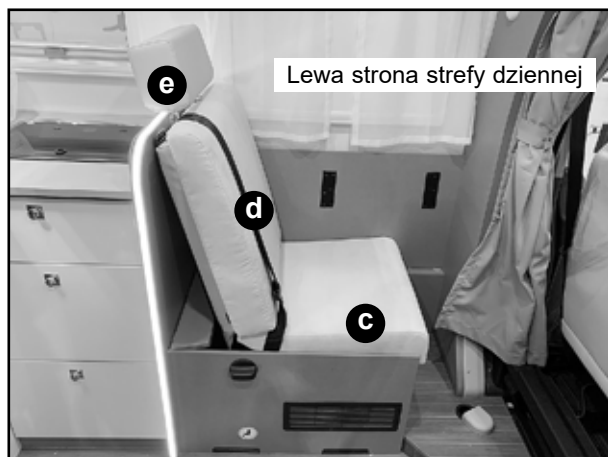

Założyć poduszki (c), (d) i zagłówek (e).

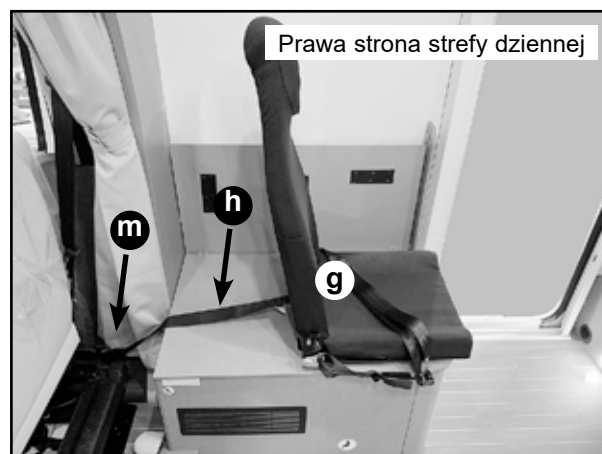

W otworach (f) znajdujących się w skrzyni zamontować siedzisko (g). Zamocować pas (h) w punkcie (m).

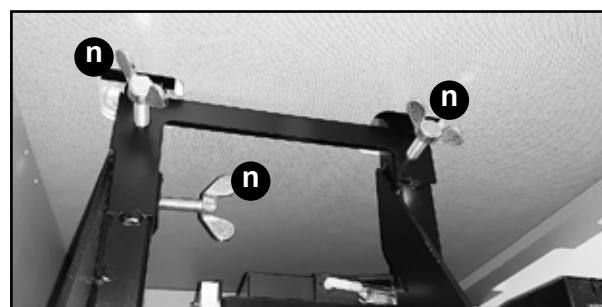

Wewnątrz skrzyni dokręcić zaciski (n).

## 13.2 Kanapa w kształcie litery L

W pojazdach wyposażonych w kanapę w kształcie litery L należy wykonać opisaną poniżej czynność w celu uzyskania zalecanej przestrzeni do jazdy.

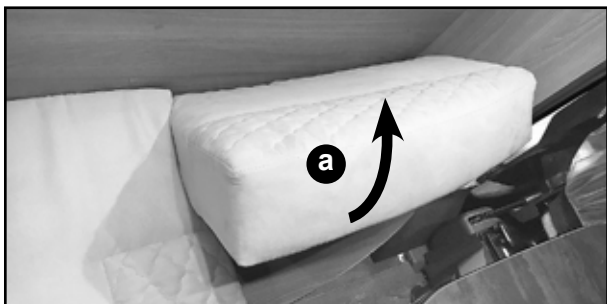

Wyjąć poduszkę (a).

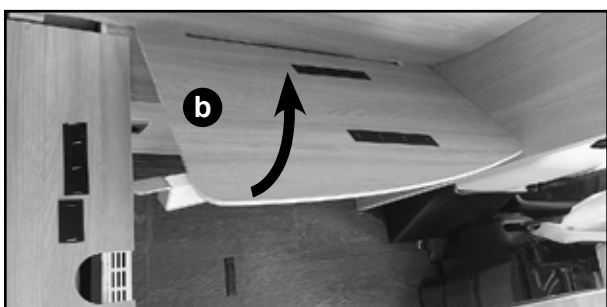

Wyjąć płaszczyznę (b).



Podczas jazdy płaszczyzna (b) musi być przecho-  
wywana w zamkniętym schowku.

W niektórych modelach istnieje możliwość przekształcenia siedzeń części jadalnianej w tymczasowe łóżko (opcja) dla jednej lub dwóch osób. Aby uzyskać powierzchnię łóżka, konieczne może być obniżenie stolika i/lub użycie ruchomych podpór, składanych blatów itp. Następnie na łóżku należy umieścić poduszki z kanapy i dodatkowe poduszki będące na wyposażeniu.

**i** WSKAZÓWKA

W niektórych modelach nie jest możliwe przekształcenie części jadalnianej w łóżko.

**i** WSKAZÓWKA

Łóżko powstałe z przekształcenia siedzeń z części jadalnianej, choć jest dobrym rozwiązaniem, nie może zapewnić komfortu łóżka z prawdziwym materacem.

### 14.1 T 640, T 680, TE 740, TQ 740

W celu przekształcenia strefy w łóżko należy obniżyć stolik (otworzyć wsporniki „a”), a następnie ułożyć poduszki, jak pokazano na rysunku.

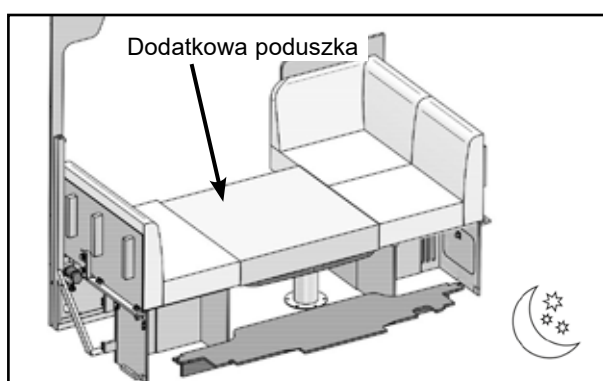
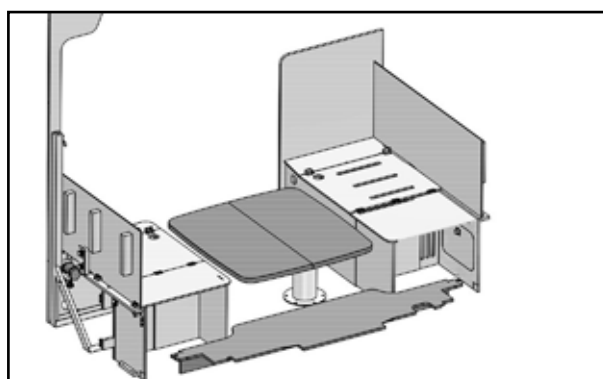
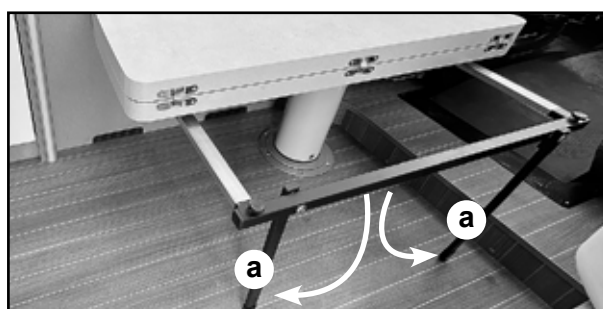
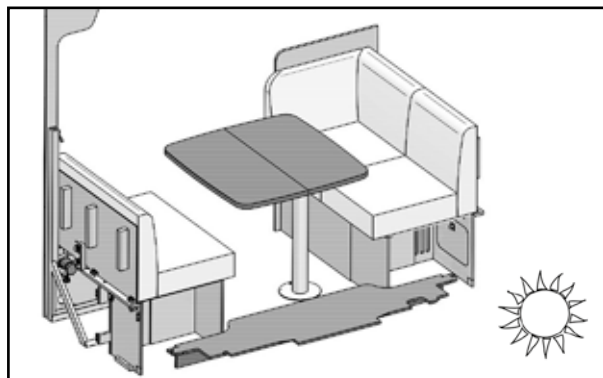

### 14.2 T 690, A 690

W celu przekształcenia strefy w łóżko należy wykonać poniższe czynności.

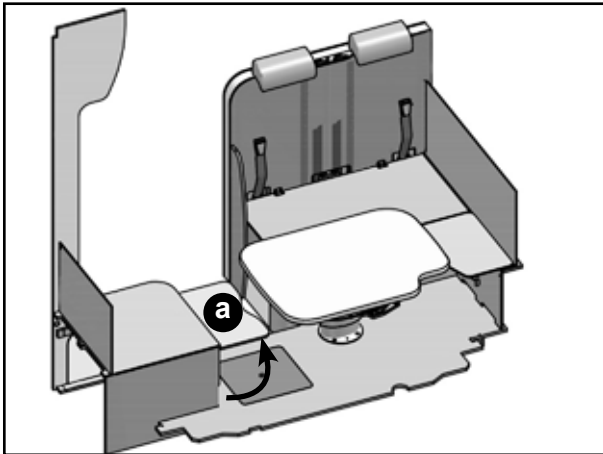
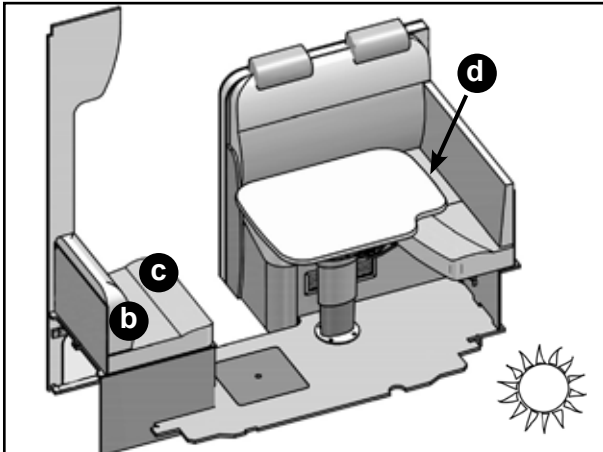

Obniżyć stolik i podnieść półkę (a).

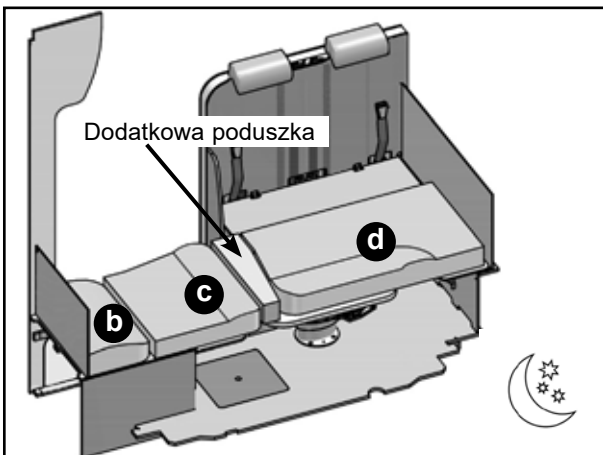

Ułożyć poduszki, jak pokazano na rysunku.

### 14.3 A 720

W celu przekształcenia strefy w łóżko należy obniżyć stolik, a następnie ułożyć poduszki, jak pokazano na rysunku.

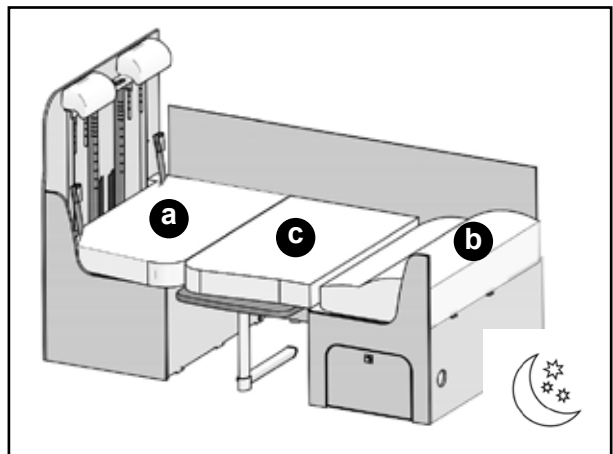
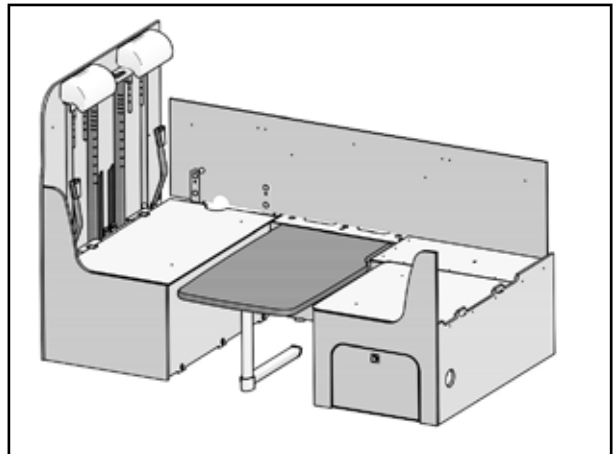
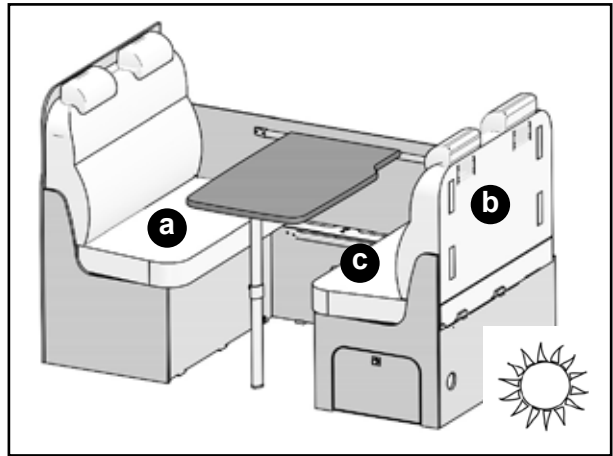

**14.4 T590, A595**

W celu przekształcenia strefy w łóżko należy wykonać poniższe czynności.

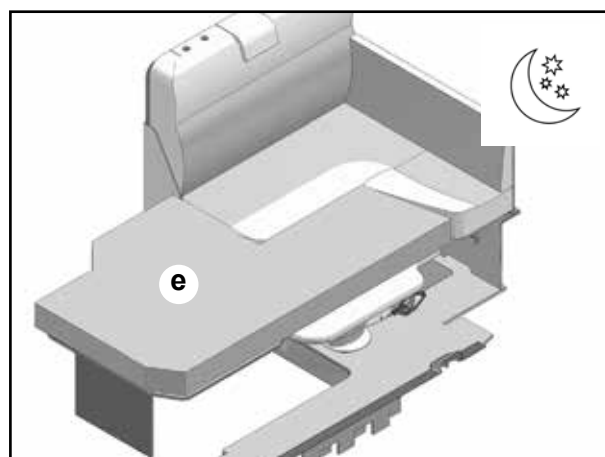
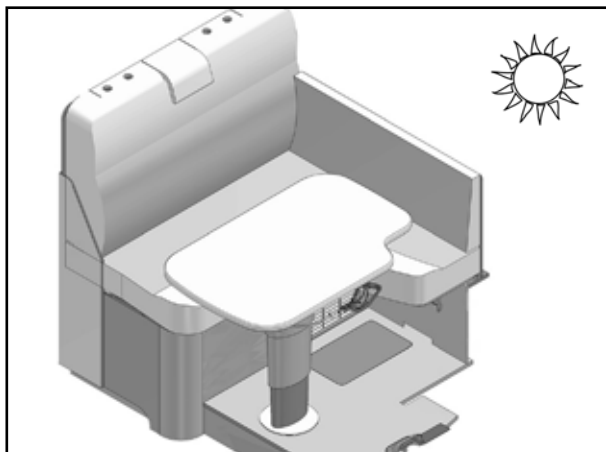

Założyć dodatkową poduszkę (e).

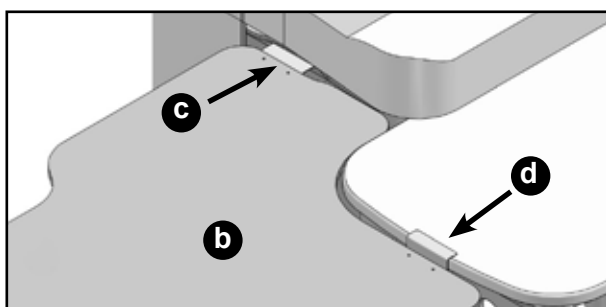
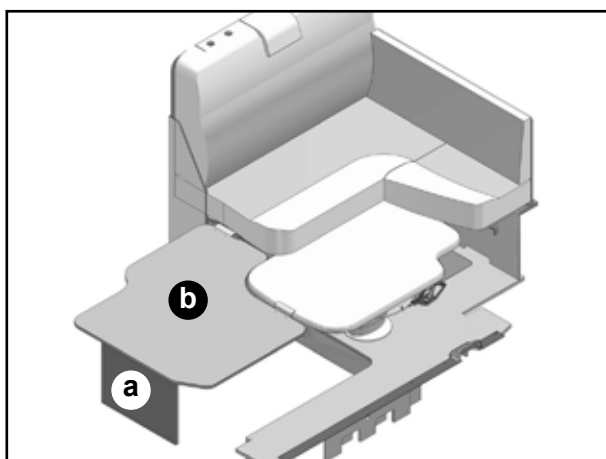

Obniżyć stolik (patrz punkt 12.5). Otworzyć podporę (a) i przymocować dodatkowy blat (b) do kanapy w punkcie (c) i do blatu stolika w punkcie (d).



 CO ROBIĆ

- Podczas instalacji akcesoriów należy zawsze zwracać się do autoryzowanej stacji obsługi Ahorn Camp.
- Ze względów bezpieczeństwa części zamienne do danego sprzętu muszą być zgodne ze specyfikacjami producenta sprzętu i muszą być instalowane przez producenta lub jego autoryzowanego przedstawiciela.

 CZEGO NIE ROBIĆ

- Pod żadnym pozorem nie wolno modyfikować oryginalnej instalacji elektrycznej pojazdu, na bazie którego powstał kamper.

 UWAGA

Użycie nieoryginalnych akcesoriów lub części zamiennych może spowodować uszkodzenie pojazdu lub zagrożenie bezpieczeństwem pasażerów. Ich montaż, jeśli nie zostanie przeprowadzony zgodnie z instrukcją producenta pojazdu, może również spowodować unieważnienie gwarancji. Dlatego zaleca się stosowanie wyłącznie oryginalnych produktów Ahorn Camp i zlecenie ich instalacji wyłącznie autoryzowanym punktom serwisowym. Wszelkie modyfikacje pojazdu i jego systemów (elektrycznych, gazowych, hydraulicznych itp.), o ile nie zostały zatwierdzone na piśmie przez Ahorn Camp, w każdym przypadku automatycznie unieważniają gwarancję.

 UWAGA

Podczas instalacji akcesoriów należy obowiązkowo postępować zgodnie z instrukcją i zaleceniami wskazanymi przez producenta zamontowanych akcesoriów.

 UWAGA

Zawsze należy sprawdzać, czy instalacja danego akcesorium nie wpłynie na zmianę dozwolonej prędkości.

 UWAGA

Akcesoria do transportu ładunków w tylnej części pojazdu, określane mianem „bagażników”, nie są dostarczane przez Ahorn Camp, a ich użycie może spowodować uszkodzenie pojazdu lub zagrożenie bezpieczeństwem pasażerów.

## 15.1 Bezpieczeństwo

### Uchwyty rowerowe

- Nie przekraczać maksymalnego dopuszczalnego obciążenia.
- Nie używać do celów niezgodnych z przeznaczeniem.
- Należy zawsze upewnić się, że przewożone rowery są solidnie przymocowane.

 UWAGA

We Włoszech obowiązkowe jest oznakowanie każdego ładunku wystającego z pojazdu biało-czerwonymi pasami.

 UWAGA

Podczas transportu ładunków wystających z nadwozia pojazdu należy zawsze sprawdzić przepisy obowiązujące w kraju, po którym się podróżuje.

### Markiza

- Nie otwierać markizy w miejscach, w których jest to niedozwolone.
- Nie otwierać markizy w niesprzyjających warunkach pogodowych (np. silny wiatr, deszcz, śnieg).
- Podczas zamykania markizy płótno musi być idealnie suche i czyste.

### Nogi podporowe

- W niektórych przypadkach użycie nóg podporowych może zmienić zwykły postój w kempingowanie: zawsze należy zapoznać się z przepisami regulującymi postój i kempingowanie w danej lokalizacji.
- Przed rozpoczęciem jazdy należy upewnić się, że nogi podporowe zostały usunięte.

## Antena satelitarna

Z anteny satelitarnej można korzystać wyłącznie, gdy kluczyk w wyłączniku zapłonu znajduje się w położeniu „STOP”. Gdy kluczyk w wyłączniku zapłonu znajduje się w położeniu „MAR” lub silnik jest włączony, jeśli antena satelitarna jest otwarta, to zamknie się automatycznie. Podczas otwierania i zamykania anteny satelitarnej (zarówno ręcznie, jak i automatycznie) należy zachować maksymalną ostrożność, ponieważ antena może kolidować ze znajdującymi się w pobliżu wywietrznikami, jeśli te są otwarte.

**UWAGA**

Podczas uruchamiania anteny satelitarnej należy zamknąć wszystkie wywietrzniki.

**UWAGA**

Przed rozpoczęciem podróży należy sprawdzić, czy antena satelitarna jest z pozycji obniżonej.

## 16.1 Opony

### 16.1.1 Ostrzeżenia ogólne

- Po upływie sześciu lat od daty produkcji opony należy wymienić, ponieważ z biegiem czasu guma ulega degradacji i po tym okresie opony nie zapewniają już niezbędnej gwarancji bezpieczeństwa. Data produkcji jest zaznaczona w postaci czterocyfrowego kodu na boku opony: dwie pierwsze cyfry oznaczają tydzień produkcji, a dwie ostatnie - rok.



Przykład: tydzień 14, rok 2025

- Regularnie sprawdzać stan opon, a w szczególności głębokość bieżnika: minimalna głębokość bieżnika jest określona przez prawo.
- Regularnie sprawdzać, czy śruby kół są dokręcone. Podczas zmiany koła dokręcanie powinno odbywać się „na krzyż” (tzn. należy dokręcić śrubę znajdującą się naprzeciwko, a nie tę po prawej lub lewej stronie); sprawdzić dokręcenie po pierwszych 50 km przejechanych ze zmienionym kołem.
- W przypadku nowych opon, przez pierwsze 100 km zaleca się bardzo ostrożną jazdę, zachowując niezwykle umiarkowaną prędkość, ponieważ na początku opony nie gwarantują idealnej przyczepności.
- Wszystkie opony zamontowane w kamperze muszą być tego samego typu, rozmiaru i wersji (np. w tym samym pojeździe nie należy jednocześnie montować opon letnich i zimowych).
- Informacje na temat opon i obręczy kół zatwierdzonych dla danego pojazdu można znaleźć w dowodzie rejestracyjnym pojazdu.
- Należy zawsze przestrzegać lokalnych przepisów dotyczących wyposażenia zimowego (np. opon zimowych, łańcuchów). Kierowca pojazdu jest odpowiedzialny za zapewnienie zgodności pojazdu z tymi przepisami.



UWAGA

W przypadku długich okresów postoju, gdy pojazd jest unieruchomiony, opony mogą ulec deformacji, co może mieć poważne konsekwencje dla geometrii pojazdu, a tym samym dla bezpieczeństwa: dlatego, aby tego uniknąć, zaleca się częste użytkowanie pojazdu.

### 16.1.2 Ciśnienie w oponach

Prawidłowe ciśnienie w oponach zależy od ich typu, rozmiaru i nacisku na oś.



WSKAZÓWKA

Obciążenie poszczególnych osi zależy nie tylko od standardowego wyposażenia, ale także od wyposażenia opcjonalnego, zainstalowanych akcesoriów i przewożonego bagażu.

Aby sprawdzić prawidłowe ciśnienie, należy zapoznać się z instrukcją producenta pojazdu bazowego.

Należy pamiętać, że:

- zbyt niskie lub zbyt wysokie ciśnienie powoduje nierównomierne zużycie opon i nieprawidłowe ustawienie pojazdu;
- jeśli ciśnienie jest niewystarczające, istnieje również ryzyko pęknięcia opony;
- ciśnienie należy zawsze sprawdzać, gdy opony są zimne.



UWAGA

Ważne jest okresowe sprawdzanie ciśnienia w oponach, zwłaszcza po okresach nieużytkowania pojazdu, nawet jeśli są one krótkie.



UWAGA

W przypadku wymiany oryginalnych opon (np. na opony zimowe) zalecany poziom ciśnienia w nowo zakładanych oponach może być inny niż w oponach założonych fabrycznie. Dlatego należy zawsze przestrzegać instrukcji producenta opon.

## 16.2 Czyszczenie

### WSKAZÓWKA

Ewentualne różnice w kolorze stykających się ze sobą komponentów mogą wynikać z różnic zastosowanych materiałów bazowych.

### 16.2.1 Wnętrze

- Nigdy nie używać produktów ściernych. Używać detergentów i produktów przeznaczonych dla domu.
- Do czyszczenia powierzchni ze stali nierdzewnej nie używać detergentów zawierających chlor, ściernych środków czyszczących, druciaków czy metalowych szczotek.
- Po użyciu dokładnie osuszyć powierzchnie ze stali nierdzewnej.
- Meble i lakierowane powierzchnie należy czyścić wilgotną wełnianą ściereczką. w razie potrzeby użyć pasty do polerowania mebli.
- Do czyszczenia materiałów z tworzyw sztucznych (np. elementów wyposażenia łazienki) należy używać wyłącznie wody z neutralnym mydłem.
- Do czyszczenia odpływów nie używać środków żrących.
- Do czyszczenia deski rozdzielczej należy używać wyłącznie wilgotnej ściereczki.

### 16.2.2 Tapicerka

Elementy składające się na tapicerkę pojazdów Ahorn Camp są wykonane z tkanin o różnym składzie, które wymagają różnego sposobu czyszczenia. Wskazówki dotyczące ich prania umieszczone są na etykietach poszczególnych tkanin, na których wyszczególniony jest ich skład oraz instrukcje dotyczące czyszczenia.

Etykiety znajdują się w następujących miejscach:

- poduszki kanapy: w oparciu siedzenia zwróconego do przodu w kierunku jazdy lub w oparciu bocznym;
- pokrowce na siedzenia w kabinie: w oparciu;
- wykładzina kabiny: w części wewnętrznej (na „lewej” stronie).

### UWAGA

Tkaniny tapicerskie są wrażliwe na bezpośrednie działanie światła ultrafioletowego (światło słoneczne lub halogenowe) i z czasem mogą się odbarwić. w miarę możliwości należy chronić poduszki przed światłem słonecznym.

### UWAGA

Nie wystawiać tkanin tapicerskich na bezpośrednie działanie źródeł ciepła.

### UWAGA

Poduszki ze skóry prawdziwej i ekoskóry mają niższą odporność na ścieranie i blaknięcie niż inne materiały. Wynika to z natury produktu i nie oznacza wady.

### UWAGA

Poduszki ze ekoskóry należy delikatnie czyścić miękką wilgotną ściereczką. Nie używać środków ściernych ani chemicznych detergentów.

### 16.2.3 Z zewnątrz

- Nie używać myjek wysokociśnieniowych.
- Używać łagodnych detergentów przeznaczonych do aluminium.
- Zwrócić szczególną uwagę na części, na których znajdują się etykiety i graficzne elementy samoprzylepne: te części są najbardziej delikatne.
- Nie używać alkoholu do czyszczenia pokryw okiennych i wszelkich plastikowych części.

### 16.2.4 Zbiorniki

W celu zapewnienia prawidłowej konserwacji zalecamy czyszczenie zbiornika czystej wody i zbiornika ścieków przed długimi okresami postoju pojazdu, a w każdym razie, co najmniej raz w roku.

Należy wykonać, co następuje:

- 1) Otworzyć korek inspekcyjny zbiornika czystej wody i usunąć ewentualne jej pozostałości.
- 2) Napełnić zbiornik czystej wody i zbiornik rekuperacyjny do około połowy pojemności, dodając ogólnodostępne na rynku środki do dezynfekcji. Postępować zgodnie z instrukcjami podanymi na środkach do dezynfekcji.
- 3) Przejechać pojazdem krótki dystans, aby woda w zbiornikach zaczęła się poruszać.
- 4) Opróżnić zbiorniki i przepłukać je dużą ilością czystej wody.

### UWAGA

Opróżniać instalację, nie wyrządzając szkody w środowisku.

### 16.3 Podłoga

Powierzchnię podłogi należy czyścić z dużą ostrożnością. Do mycia należy używać wyłącznie neutralnego płynu na bazie mydła, rozcieńczonego w wodzie i spłukać zimną wodą. Nie używać myjek parowych, agresywnych detergentów czy gąbek ściernych.



**UWAGA**

Powierzchnia podłogi jest miękka i wrażliwa na uderzenia, dlatego ciężkie i/lub ostre przedmioty spadające na podłogę mogą spowodować jej rozcięcia lub zarysowania. Przedmioty, które nieustannie ocierają się lub przesuwają się po podłodze, również mogą ją uszkodzić.



**UWAGA**

Należy zachować ostrożność podczas stawiania na podłodze drabinek lub stołków: niewłaściwe użytkowanie może spowodować uszkodzenie powierzchni. Jeśli na podłodze stawiane są ciężkie przedmioty, należy je zabezpieczyć.



**UWAGA**

Podłogę mogą uszkodzić niektóre rodzaje butów (np. buty na obcasach), a także obecność przedmiotów pod podeszwami butów (np. małych kamieni).



**UWAGA**

Wszelkie gumowe przedmioty (np. opony) umieszczone na podłodze mogą ją uszkodzić.

### Dywaniki

Na podłodze nie należy kłaść żadnych dywaników, chodników, wycieraczek czy płócien.

W szczególności należy unikać używania dywaników z gumowym lub lateksowym spodem.

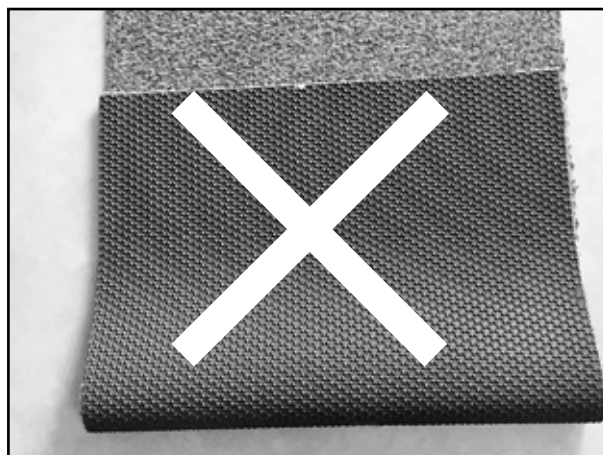

**UWAGA**

Użycie jakiegokolwiek rodzaju dywanika może spowodować pojawienie się plam lub smug na podłodze.



**UWAGA**

Podłogę można przykryć oryginalną wykładziną Ahorn Camp.

### 16.4 Meble

Drzwi i pokrywy wymagają okresowej regulacji w celu zapewnienia ich prawidłowego działania. w razie potrzeby zalecamy skontaktowanie się z autoryzowaną stacją obsługi Ahorn Camp.



**UWAGA**

Wszystkie drewniane elementy muszą być dokładnie osuszone, ponieważ wilgoć może je uszkodzić.

### 16.5 Reflektory

W zewnętrznych reflektorach pojazdu mogą pojawić się skropliny. Zjawisko to, spowodowane warunkami atmosferycznymi, jest całkowicie normalne i nie wymaga żadnej interwencji.

## 16.6 Nieużytkowanie pojazdu

Przed i po długim okresie nieużytkowania pojazdu lub w przypadku ryzyka zamarznięcia, nawet w przypadku krótkiego okresu postoju, należy wykonać określone czynności.

### 16.6.1 W przypadku ryzyka zamarznięcia

#### Instalacja hydrauliczna

W przypadku ryzyka zamarznięcia, nawet przez krótki okres postoju, należy całkowicie opróżnić instalację hydrauliczną.

Należy wykonać, co następuje:

- opróżnić wszystkie zbiorniki;
- odkręcić wszystkie krany w łazience i kuchni;
- włączyć spłuczkę toalety;
- odkręcić zawór bojlera.

#### Akumulatory

Należy pamiętać, że akumulatory mogą ulec uszkodzeniu, jeśli przez dłuższy czas będą narażone na bardzo niskie temperatury: w takim przypadku najlepiej jest je wyjąć i przechowywać w osłoniętym miejscu.

### 16.6.2 Przed długim okresem nieużytkowania pojazdu

Przed dłuższym okresem nieużytkowania pojazdu, aby zadbać o samochód, należy wykonać kilka ważnych czynności, takich jak:

- Całkowicie opróżnić instalację hydrauliczną (patrz „W przypadku ryzyka zamarznięcia”) i oczyścić poszczególne zbiorniki.
- Odłączyć akumulator 12 V za pomocą wyłącznika akumulatora lub wyjmując bezpiecznik.
- Odłączyć zaciski akumulatora silnika lub ładować go okresowo, włączając silnik.
- Zakręcić główny zawór butli gazowej, a także zawory poszczególnych urządzeń.
- Umyć lodówkę oraz zamrażarkę i pozostawić otwarte drzwiczki.
- Pozostawić otwarte osłony wywietrzników (z wyjątkiem toalety).
- Co jakiś czas należy przewietrzyć całą część mieszkalną, otwierając wszystkie drzwi, okna i okna dachowe.



UWAGA

Jeśli pojazd jest nakrywany plandekami, należy stosować je w taki sposób, aby nie zakrywały one otworów wentylacyjnych pojazdu lub stosować plandeki przepuszczające powietrze (oddychające). Jednak w każdym przypadku używanie plandek może powodować powstawanie plam, smug, pleśni i uszkadzać powierzchnię, zarówno wewnątrz, jak i na zewnątrz pojazdu. Zaleca się okresowe sprawdzanie, czy zapewniona jest odpowiednia cyrkulacja powietrza zarówno na zewnątrz, jak i wewnątrz pojazdu oraz czy nie tworzy się wilgoć.

### 16.6.3 Po długim okresie nieużytkowania pojazdu

Po długim okresie nieużytkowania pojazdu, dla własnego bezpieczeństwa należy przeprowadzić określone kontrole stanu pojazdu, czyli:

- Sprawdzić, czy instalacje gazowa i elektryczna są w doskonałym stanie technicznym.
- Sprawdzić, czy komin pieca nie jest zablokowany (np. przez śnieg, lód, liście, gniazda owadów itp.).
- Przez siatki dostępne na zewnętrznej ścianie pojazdu oczyścić tylną część lodówki i sprawdzić, czy nie ma w niej pajęczyn lub innych elementów zasłaniających palnik gazowy.
- Sprawdzić ciśnienie w oponach i układ hamulcowy.
- Dokładnie przepłukać i napełnić zbiornik czystej wody.
- Z powrotem podłączyć akumulatory.
- Całkowicie naładować akumulator 12 V, podłączając go do zewnętrznego gniazda 230 V.

## 16.7 Numer nadwozia marki Renault

Numer nadwozia pojazdu bazowego jest dostępny przez małą klapkę w kabinie, znajdującą się w prawym dolnym rogu.

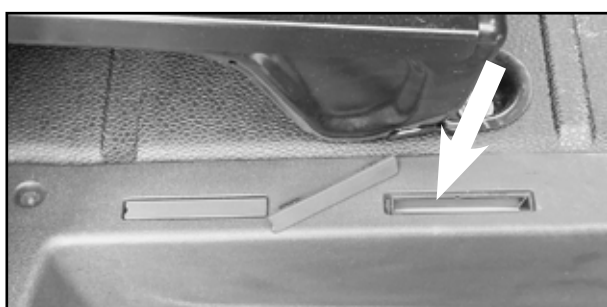

### WSKAZÓWKA

Dodatkowe informacje na temat pojazdów Ahorn Camp i danych technicznych poszczególnych modeli można znaleźć na stronie internetowej: [www.ahorn-camp.de](http://www.ahorn-camp.de)

## 16.8 Obsługa serwisowa

### 16.8.1 Części zamienne i akcesoria

Dealerzy Ahorn Camp są zawsze do dyspozycji, gotowi do udzielania wszelkiego rodzaju porad oraz świadczenia usług w zakresie napraw i zakupu części zamiennych i/lub akcesoriów.

Zalecamy, aby zawsze podawać dealerowi dokładny model, numer nadwozia i rok pierwszej rejestracji (te ostatnie są podane w dowodzie rejestracyjnym pojazdu), aby ułatwić znalezienie właściwej części zamiennej. Części zamienne i akcesoria Ahorn Camp zaprojektowano z myślą o korzystaniu z nich wyłącznie w pojazdach Ahorn Camp.

### UWAGA

Użycie nieoryginalnych akcesoriów lub części zamiennych może spowodować uszkodzenie pojazdu lub zagrazić bezpieczeństwu pasażerów. Ich montaż, jeśli nie zostanie przeprowadzony zgodnie z instrukcją producenta pojazdu, może również spowodować unieważnienie gwarancji. Dlatego zaleca się stosowanie wyłącznie oryginalnych produktów Ahorn Camp i zlecenie ich instalacji wyłącznie autoryzowanym punktom serwisowym. Wszelkie modyfikacje pojazdu i jego systemów (elektrycznych, gazowych, hydraulicznych itp.), o ile nie zostały zatwierdzone na piśmie przez Ahorn Camp, w każdym przypadku automatycznie unieważniają gwarancję.



Dane i kontrole dot. masy dla kamperów zostały uregulowane w sposób jednolity na terenie Unii Europejskiej w rozporządzeniu wykonawczym UE nr 2021/535 (do czerwca 2022 r.: rozporządzenie wykonawcze UE nr 1230/2012). Poniżej zebraliśmy i wyjaśniliśmy istotne pojęcia oraz wytyczne prawne z powyższego rozporządzenia. Nasi dystrybutorzy i konfigurator Ahorn Camp na naszej stronie internetowej oferują dodatkową pomoc przy konfiguracji pojazdu.

## 17.1 Technicznie dopuszczalna masa maksymalna

Technicznie dopuszczalna masa maksymalna (także: technicznie dopuszczalna maksymalna masa całkowita) pojazdu (np. 3500 kg) to podane przez producenta wytyczne dot. masy, której pojazd nie może przekroczyć. Dane dot. technicznie dopuszczalnej masy maksymalnej wybranego modelu można znaleźć w danych technicznych. Jeżeli pojazd znajdujący się w ruchu drogowym przekracza technicznie dopuszczalną masę maksymalną, oznacza to wykroczenie, które może zostać ukarane grzywną.

## 17.2 Masa pojazdu gotowego do jazdy

Mówiąc w uproszczeniu: w przypadku masy pojazdu gotowego do jazdy chodzi o pojazd podstawowy z wyposażeniem seryjnym plus określona ustawowo masa kierowcy, przyjęta jako 75 kg. Masa ta obejmuje zasadniczo następujące pozycje:

- masa własna pojazdu wraz z nadwoziem, wliczając w to materiały eksploatacyjne, takie jak smary, oleje i płyny chłodnicze;
- wyposażenie seryjne, tzn. wszystkie przedmioty wyposażenia, które standardowo wchodzi w skład zamontowanego fabrycznie zakresu dostawy;
- napełniony w 100% zbiornik czystej wody w trybie jazdy (poziom napełnienia do jazdy zgodnie z wytycznymi producenta; 20 litrów) oraz napełniona w 100% aluminiowa butla gazowa o ciężarze 16 kg;
- napełniony w 90% zbiornik paliwa wraz z paliwem;
- kierowca, którego wagę - niezależnie od rzeczywistej wagi - przyjęto zgodnie z prawem UE jako 75 kg.

Dane dot. masy pojazdu gotowego do jazdy dla każdego modelu można znaleźć w naszej dokumentacji sprzedaży. Ważne jest to, aby w przypadku podanej w dokumentacji sprzedaży wartości dla masy pojazdu gotowego do jazdy chodziło o ustaloną w procedurze homologacji typu i zweryfikowaną przez organy wartość standardową. Z punktu prawnego dopuszczalne jest i możliwe, aby masa pojazdu gotowego do jazdy, który został Państwu dostarczony, różniła się od wartości nominalnej, podanej w dokumentacji sprzedaży. Dopuszczalna ustawowo tolerancja wynosi  $\pm 5\%$ . Tym samym ustawodawca UE bierze pod uwagę okoliczność, że na skutek odchylenia masy w przypadku części dostarczanych przez poddostawców lub w zależności od procesów i warunków atmosferycznych dochodzi do pewnych wahań masy pojazdu gotowego do jazdy.

Takie odchylenia masy można przedstawić w postaci przykładowego obliczenia:

- masa pojazdu gotowego do jazdy wg dokumentacji sprzedaży: 2850 kg.
- prawnie dopuszczalna tolerancja  $\pm 5\%$ : 142,50 kg.
- prawnie dopuszczalny zakres masy pojazdu gotowego do jazdy: od 2707,5 kg do 2992,5 kg.

Konkretny zakres dopuszczalnych odchylenia masy dla każdego modelu można znaleźć w danych technicznych. Ahorn Camp dokłada starań, aby zredukować wahania masy do minimalnych rozmiarów, których nie można uniknąć ze względu na techniczne właściwości produktu. w związku z tym odchylenia przy górnej i dolnej granicy zakresu są bardzo rzadkie; ich całkowite wyeliminowanie nie jest jednak możliwe ze względów technicznych mimo wszelkich optymalizacji. Dlatego rzeczywista masa pojazdu oraz przestrzeganie dopuszczalnej tolerancji jest kontrolowane przez Ahorn Camp poprzez ważenie każdego pojazdu na końcu linii produkcyjnej.

## 17.3 Masa pasażerów

Masa pasażerów dla każdego miejsca siedzącego, które producent przewidział, wynosi 75 kg, niezależnie od tego, ile pasażerowie ważą w rzeczywistości. Masa kierowcy jest już zawarta w masie pojazdu gotowego do jazdy (patrz punkt 17.2) i dlatego nie jest ponownie wliczana. w przypadku pojazdu podróżnego z czterema dopuszczonymi miejscami siedzącymi masa pasażerów wynosi zatem  $3 * 75 \text{ kg} = 225 \text{ kg}$ .

## 17.4 Wyposażenie opcjonalne i masa rzeczywista

Do wyposażenia opcjonalnego (także: wyposażenie dodatkowe), zgodnie z definicją ustawową, należą wszystkie niezawarte w wyposażeniu seryjnym części wyposażenia opcjonalnego, które montowane są na odpowiedzialność producenta - tzn. fabrycznie - w pojeździe i mogą zostać zamówione przez klienta (np. markiza, bagażnik na rower lub motocykl, instalacja satelitarna, instalacja solarna, piekarnik itp.). Dane dot. masy jednostkowej i/lub pakietów dostępnego w zamówieniu wyposażenia opcjonalnego można znaleźć w naszej dokumentacji sprzedaży. w tym sensie do wyposażenia opcjonalnego nie należą pozostałe akcesoria, w które pojazd został doposażony po jego dostarczeniu z fabryki przez dystrybutora lub osobiście przez Państwa.

Masa pojazdu gotowego do jazdy (patrz punkt 17.2) oraz masa wyposażenia opcjonalnego, zamontowanego fabrycznie w konkretnym pojeździe, są określane wspólnie jako masa rzeczywista. Odpowiednie dane dot. pojazdu znajdują Państwo po jego przekazaniu w punkcie 13.2 Certyfikatu Zgodności (Certificate of Conformity, CoC). Prosimy o zwrócenie uwagi, że również w przypadku tych danych mamy do czynienia z wartością standaryzowaną. Z uwagi na to, że w przypadku masy pojazdu gotowego do jazdy - jako elementu masy rzeczywistej - obowiązuje ustawowo dopuszczalna tolerancja  $\pm 5\%$  (patrz punkt 17.2), również masa rzeczywista może odpowiednio różnić się względem wartości nominalnej.

## 17.5 Masa użyteczna i min. masa użyteczna

Montaż wyposażenia opcjonalnego również podlega ograniczeniom natury technicznej i prawnej: możliwe jest zamówienie i fabryczne zamontowanie tylko takiej ilości wyposażenia opcjonalnego, aby pozostała jeszcze wystarczająca ilość niezagospodarowanej masy na bagaż i pozostałe akcesoria (tzw. masa użyteczna) bez przekraczania technicznie dopuszczalnej masy maksymalnej. Masa użyteczna to wartość uzyskana po odjęciu masy pojazdu gotowego do jazdy (wartość nominalna wg dokumentacji sprzedaży, patrz punkt 17.2), masy wyposażenia dodatkowego (patrz punkt 17.4) i masy pasażerów (patrz punkt 17.3) od technicznie dopuszczalnej masy maksymalnej (patrz punkt 17.1). Przepisy Unii Europejskiej przewidują dla pojazdów podróży stałą min. masę użyteczną, która musi pozostać na bagaż lub pozostałe, niezamontowane fabrycznie akcesoria. Min. masa użyteczna jest obliczana w następujący sposób:

min. masa użyteczna w kg  $\geq 10 * (n + L)$

gdzie: „n” = maksymalna liczba pasażerów wraz z kierowcą oraz „L” = długość całkowita pojazdu w metrach

W przypadku pojazdu podróży o długości 6 m i 4 dopuszczonych miejscach siedzących min. masa użyteczna wynosi więc np.

$$10 \text{ kg} * (4 + 6) = 100 \text{ kg.}$$

Aby min. masa użyteczna pozostała zachowana, dla każdego modelu pojazdu przewidziano maksymalnie możliwe do zamówienia wyposażenie opcjonalne. w powyższym przykładzie z min. masą użyteczną 100 kg całkowita masa wyposażenia opcjonalnego w przypadku pojazdu z czterema dopuszczonymi miejscami siedzącymi i masą pojazdu gotowego do jazdy 2850 kg mogłaby np. wynosić maks. 325 kg:

3500 kg - technicznie dopuszczalna masa maksymalna  
 - 2850 kg - masa pojazdu gotowego do jazdy  
 - 3 \* 75 kg - masa pasażerów  
 - 100 kg - min. masa użyteczna  
 = 325 kg - maksymalnie dopuszczalna masa wyposażenia opcjonalnego

Ważne, aby wiedzieć, że dana kalkulacja pochodzi z ustalonej w procedurze homologacji typu wartości standardowej dla masy pojazdu gotowego do jazdy bez uwzględniania dopuszczalnych odchyłeń w przypadku masy pojazdu gotowego do jazdy (patrz punkt 17.2). Jeżeli maksymalnie dopuszczalna wartość dla wyposażenia opcjonalnego, wynosząca (w przykładzie) 325 kg, zostanie prawie lub całkowicie wykorzystana, w przypadku odchylenia masy w górę może dojść do sytuacji, w której min. masa użyteczna 100 kg pod względem rachunkowym przy założeniu standardowej wartości masy pojazdu gotowego do jazdy zostanie wprawdzie zachowana, jednak w rzeczywistości nie będzie stosownej możliwości obciążenia.

W tym przypadku przygotowaliśmy również przykładowe obliczenie dla pojazdu z czterema miejscami siedzącymi, którego rzeczywiście zważona masa pojazdu gotowego do jazdy przekracza wartość nominalną o 2%:

3500 kg - technicznie dopuszczalna masa maksymalna  
 - 2907 kg - rzeczywiście zważona masa pojazdu gotowego do jazdy (+ 2% względem podanej wartości 2850 kg)  
 - 3 \* 75 kg - masa pasażerów  
 - 325 kg - wyposażenie opcjonalne (maksymalnie dopuszczalna wartość)  
 = 43 kg - rzeczywista możliwość obciążenia (< min. masa użyteczna 100 kg)

Aby uniknąć takiej sytuacji, Ahorn Camp jeszcze bardziej obniża dopuszczalną masę maksymalną ogólnie dostępnego na zamówienie wyposażenia opcjonalnego w odniesieniu do poszczególnych modeli. Celem ograniczenia wyposażenia opcjonalnego jest zapewnienie, aby min. masa użyteczna, tzn. wymagana ustawowo masa przewidziana na bagaż i zamontowane później akcesoria, w dostarczonych przez Ahorn Camp pojazdach była również rzeczywiście dostępna do obciążenia.

Z uwagi na fakt, że masa konkretnego pojazdu może zostać ustalona dopiero podczas ważenia na końcu linii produkcyjnej, w bardzo rzadkich przypadkach, mimo ograniczenia wyposażenia opcjonalnego, może zdarzyć się sytuacja, w której min. masa użyteczna na końcu linii montażowej nie zostanie zapewniona. Aby zagwarantować min. masę użyteczną również w tych przypadkach, przed dostarczeniem pojazdu Ahorn Camp sprawdzi wspólnie z Państwem dystrybutorem i Państwem, czy np. technicznie dopuszczalna maksymalna masa pojazdu ma zostać zwiększona, czy należy zredukować liczbę miejsc siedzących czy też usunąć wyposażenie opcjonalne.

## 17.6 Oddziaływania tolerancji masy pojazdu gotowego do jazdy na masę użyteczną

Również niezależnie od min. masy użytecznej należy zwrócić uwagę, że niemożliwe do uniknięcia i uwarunkowane technicznymi właściwościami produktu wahania masy pojazdu gotowego do jazdy - w górę, jak i w dół - w sposób lustrzany wpływają na pozostałą możliwość obciążenia: jeżeli przykładowo zamówiony zostanie pojazd (patrz punkt 17.5) np. z wyposażeniem opcjonalnym o masie całkowitej 150 kg, na podstawie wartości standardowej dla masy pojazdu gotowego do jazdy wyliczona zostanie masa użyteczna 275 kg. Dostępna w rzeczywistości możliwość obciążenia może różnić się od tej wartości z powodu tolerancji i być wyższa lub niższa. Jeżeli masa pojazdu gotowego do jazdy w sposób dopuszczalny jest wyższa o 2% niż podana w dokumentacji sprzedaży, możliwość obciążenia zmniejsza się z 275 kg do 218 kg:

- 3500 kg - technicznie dopuszczalna masa maksymalna
- 2907 kg - rzeczywiście zważona masa pojazdu gotowego do jazdy (+ 2% względem podanej wartości 2850 kg)
- 3 \* 75 kg - masa pasażerów
- 150 kg - zamówione wyposażenie opcjonalne konkretnego pojazdu
- = 218 kg - rzeczywista możliwość obciążenia

Aby upewnić się, że obliczona masa użyteczna jest rzeczywiście zagwarantowana, na etapie konfiguracji pojazdu należy starannie wkalkulować możliwe i dopuszczalne tolerancje w przypadku masy pojazdu gotowego do jazdy.

Ponadto rekomendujemy zważenie załadowanego pojazdu podróznego przed każdą podróżą na wadze nieautomatycznej i przy uwzględnieniu indywidualnej masy pasażerów określenie, czy technicznie dopuszczalna masa maksymalna i technicznie dopuszczalna maksymalna masa na oś zostały zachowane.





Dane techniczne i specyfikacje zawarte w niniejszej publikacji odnoszą się do pojazdów Ahorn Camp produkowanych w momencie oddania niniejszej broszury do druku. Realizując rzetelną politykę ciągłego doskonalenia produktów, Ahorn Camp zastrzega sobie prawo do zmiany tych danych w dowolnym momencie bez wcześniejszego powiadomienia i niniejszym uchyla się od wszelkiej odpowiedzialności.

© Ahorn Camp

Powielanie, nawet częściowe, niniejszej instrukcji obsługi bez uprzedniej zgody Ahorn Camp jest zabronione.